

# AVALIAÇÃO INTERNA

# RELATÓRIO

2.º PERÍODO  
2023/2024



Agrupamento de Escolas  
de Vale D'Este

## AVALIAÇÃO INTERNA DAS APRENDIZAGENS 2023-2024

### NOTA INTRODUTÓRIA

O presente documento estabelece as normas, no Agrupamento de Escolas Vale D'Este, para a avaliação interna das aprendizagens, nos diferentes períodos letivos correspondentes ao ano letivo 2023/2024.

A base da avaliação das aprendizagens encontra-se no *Despacho n.º 6605-A/2021, de 6 de julho*, que procede à definição das metas de sucesso das várias dimensões do desenvolvimento curricular, incluindo a avaliação externa.

As metas de sucesso do nosso Agrupamento, para a avaliação interna das aprendizagens - 2023-2024, têm como objetivo fundamental consolidar aprendizagens e permitir que todos os alunos consigam aprofundar os seus saberes. Pretende-se ainda centrar estes *Referenciais Curriculares nas Aprendizagens Essenciais* como os instrumentos de trabalho para cada disciplina, enquadradas pelo *Perfil dos Alunos à Saída da Escolaridade Obrigatória* e pela *Estratégia Nacional de Educação para a Cidadania*.

### OBJETIVOS

A base das aprendizagens requer um enquadramento curricular que rentabilize o tempo para o desenvolvimento de competências transversais, para que todos tenham oportunidade de progredir, para que o tempo em aula seja o tempo da aprendizagem.

Neste sentido, foram identificados os conteúdos curriculares essenciais, num exercício de controlo da extensão dos programas e metas, articulando esses conteúdos com as diferentes áreas de competência do currículo.

À semelhança das Orientações Curriculares para a Educação Pré-Escolar, que explicitam os objetivos de aprendizagem em articulação com estratégias específicas, as Aprendizagens Essenciais para todas as disciplinas do 1º ao 12º (no secundário, para todas as ofertas educativas e formativas) identificam os conteúdos, competências transversais e sugerem estratégias para o seu desenvolvimento em sala de aula.

Com o Despacho n.º 6605-A/2021 é declarado o fim das metas curriculares e a prevalência das Aprendizagens Essenciais e do Perfil do Aluno à Saída da Escolaridade.

Considerar a fasquia de 10% (inclusive) até 19% de insucesso escolar, por disciplina e por turma, como sendo um quadro de insucesso a vigiar, pelos Departamentos Curriculares e Grupos Disciplinares, no próximo período.

Na análise agora efetuada, acautela-se o número de alunos que possam integrar o nosso Agrupamento no decorrer do ano letivo. Acautela-se ainda o número de alunos que frequentam o nosso Agrupamento num período letivo inferior a 50% do total do ano letivo.

## INDICADORES DE SUCESSO

### PRÉ-ESCOLAR

Assegurar a aquisição de competências definidas para o Pré-Escolar com uma taxa de **100%**, até ao final do ano letivo 2023/24, atendendo à monitorização do biénio anterior, para os alunos que frequentam assiduamente o Jardim de Infância, entendendo-se por “frequência assídua” uma criança que não falte mais do que 30 dias por ano letivo.

### 1º CICLO DO ENSINO BÁSICO

Assegurar uma taxa média de transição no intervalo de **98% - 100%**, até ao final do ano letivo 2023/2024, para os alunos que frequentam o 1º Ciclo do Ensino Básico.

### 2º e 3º CICLOS DO ENSINO BÁSICO E SECUNDÁRIO

Assegurar uma taxa média de transição no intervalo de 95% - 100%, até ao final do ano letivo 2022/2023, para os alunos que frequentam o 2º e 3.º Ciclos do Ensino Básico e Secundário.

Todos os grupos sujeitos à avaliação externa devem igualar ou aproximar as classificações obtidas em Exame Nacional à Média Nacional, considerando o intervalo de três valores.

### MEDIDAS DE PROMOÇÃO DO SUCESSO DAS APRENDIZAGENS

Importa referir que os Departamentos Curriculares elaboraram os respetivos Planos de Ação tendo em consideração os documentos orientadores do Agrupamento, designadamente: Projeto Educativo; Relatório dos Resultados das Aprendizagens e do Impacto das Medidas de Promoção do Sucesso Educativo do ano letivo transato; Plano Plurianual de Atividades (2023/2024); Medidas/Projetos aprovadas pelo Conselho Pedagógico.

### EQUIPA MULTIDISCIPLINAR DE APOIO À EDUCAÇÃO INCLUSIVA

No que se refere ao número de alunos abrangidos, neste **2.º período**, abrangidos pela mobilização de medidas universais, selectivas e/ou adicionais, ao abrigo do Decreto-Lei N.º54/2018, de 6 de Julho, na sua redacção actual, apresenta-se a seguinte distribuição:

Foram monitorizados 86 alunos.

Desses 86 alunos, 6 têm mobilizadas medidas universais; 73 têm mobilizadas medidas universais e selectivas; 8 têm mobilizadas medidas universais, selectivas e adicionais.

Foram indicados para revisão das medidas mobilizadas 6 alunos (2 no 1.º Ciclo; e 4 no 3.º Ciclo).

**RESULTADOS GLOBAIS**

(Resultados escolares por Departamento Curricular/Disciplina)

**Nota:** No 1.º ciclo do ensino básico, o sucesso numa componente do currículo significa que os alunos obtiveram classificação igual ou superior a suficiente. Nos 2.º e 3.º ciclos o sucesso numa disciplina/área disciplinar traduz que os alunos obtiveram classificação igual ou superior a três.

**A- DEPARTAMENTO DA EDUCAÇÃO PRÉ-ESCOLAR – 2.º Período**

| <i>Jardim de Infância</i>      | <i>Idade</i> | <i>Total de alunos</i> | <i>Total por Est de Ensino</i> |
|--------------------------------|--------------|------------------------|--------------------------------|
| <b>Cambeses</b>                | 3 anos       | 5                      | <b>14</b>                      |
|                                | 4 anos       | 2                      |                                |
|                                | 5 anos       | 7                      |                                |
| <b>Reimonde -<br/>Carreira</b> | 3 anos       | 3                      | <b>11</b>                      |
|                                | 4 anos       | 6                      |                                |
|                                | 5 anos       | 3                      |                                |
| <b>Chavão</b>                  | 3 anos       | 14                     | <b>42</b>                      |
|                                | 4 anos       | 18                     |                                |
|                                | 5 anos       | 13                     |                                |
| <b>Chorente</b>                | 3 anos       | 4                      | <b>21</b>                      |
|                                | 4 anos       | 13                     |                                |
|                                | 5 anos       | 6                      |                                |
| <b>Fonte Coberta</b>           | 3 anos       | 5                      | <b>41</b>                      |
|                                | 4 anos       | 16                     |                                |
|                                | 5 anos       | 22                     |                                |
| <b>Rio Côvo Stª Eulália</b>    | 3 anos       | 5                      | <b>21</b>                      |
|                                | 4 anos       | 8                      |                                |
|                                | 5 anos       | 9                      |                                |
| <b>Silveiros</b>               | 3 anos       | 7                      | <b>23</b>                      |
|                                | 4 anos       | 8                      |                                |
|                                | 5 anos       | 10                     |                                |
| <b>Minhotães</b>               | 3 anos       | 29                     | <b>82</b>                      |
|                                | 4 anos       | 23                     |                                |
|                                | 5 anos       | 27                     |                                |

| ATIVIDADES REALIZADAS/VISITAS – Avaliação                                   |   |
|---|---|
| <i><b>Desfile Carnavalesco pelas ruas da freguesia</b></i>                  | Proporcionou uma <b>Boa promoção</b> de:<br><ul style="list-style-type: none"> <li>- momentos de fantasia e diversão, partilha de sentimentos de alegria e de diversão através de situações lúdicas;</li> <li>- aproximação ao meio através de representações/desfile;</li> <li>- recuperar a cultura e as tradições de outros tempos;</li> <li>- transformar materiais de desperdício numa perspetiva de reaproveitamento e sustentabilidade.</li> </ul> |
| <i><b>Ida ao teatro Musical “Quando for grande quero ser” – Exponor</b></i> | Proporcionou um <b>Muito Bom Reconhecimento</b> do teatro como prática artística presencial e integradora de outras práticas e áreas de conhecimento.   |
| <i><b>Ida ao teatro Gil Vicente Barcelos</b></i>                            |   |
| <i><b>Visitas ao meio local</b></i>   | Proporcionou uma <b>Muito Boa Promoção</b> de contactos com a realidade circundante motivando e consolidando conteúdos programáticos.   |

As atividades planeadas para o 2º período no PAA do Pré-escolar foram 4, tendo sido todas realizadas. Estas atividades serviram de complemento para uma boa aprendizagem, experiência e contacto com outros meios/realidades proporcionando às crianças consolidar aprendizagens e experienciar vivências contribuindo desta forma para o seu sucesso educativo.

### Síntese da Avaliação na Educação Pré-Escolar – 2.º Período

Verifica-se, em todos os grupos de crianças, evolução e empenho no seu processo de aprendizagem. Há um crescente envolvimento e interesse pelas atividades/tarefas propostas; manifestam iniciativa, estão mais propensas para descobertas, para expressar as suas opiniões, resolver problemas, persistir nas tarefas, colaborar com os outros, desenvolver a criatividade, a curiosidade e o gosto por aprender.

Na Área da Expressão e Comunicação: domínio da Comunicação Oral verifica-se, ainda, algumas dificuldades na linguagem expressiva principalmente dificuldades de articulação.

O conjunto de aprendizagens a promover e descritores de desempenho, organizados por Áreas Curriculares foram atingidos.

Assim, considera-se que para este 2.º período o Pré-Escolar posiciona-se num nível de avaliação **Bastante Satisfatório**.

No 3.º período o trabalho continuará a centrar-se no desenvolvimento das potencialidades de cada criança, sendo respeitadas e valorizadas as suas características individuais.

Para colmatar as referidas dificuldades, as educadoras referem como estratégias: proceder-se ao reforço de jogos de linguagem, de leitura de imagens, completar frases, estimular a segmentação silábica de palavras, produção de sons e grupos consonânticos usando atividades que desenvolvam a consciência fonológica, a consciência da palavra, rimas, a compreensão de discursos orais e interação verbal, repetição pausada das palavras pronunciadas incorretamente, verbalização de ações, confrontação de situações que exijam uma maior capacidade de procura de resolução de problemas e atividades de exercitação do pensamento/raciocínio lógico matemático.

| ENSINO PRÉ-ESCOLAR                 |              |                           |   |                 |     |                    |   |                                      |    |            |   |                       |   |
|------------------------------------|--------------|---------------------------|---|-----------------|-----|--------------------|---|--------------------------------------|----|------------|---|-----------------------|---|
| % DIFICULDADES - ÁREAS DE CONTEÚDO |              |                           |   |                 |     |                    |   |                                      |    |            |   |                       |   |
| Grupo                              | Total Alunos | EXPRESSÃO E COMUNICAÇÃO   |   |                 |     |                    |   |                                      |    |            |   |                       |   |
|                                    |              | FORMAÇÃO PESSOAL E SOCIAL | % | EDUCAÇÃO FÍSICA | %   | EDUCAÇÃO ARTÍSTICA | % | LINGUAGEM ORAL E ABORDAGEM À ESCRITA | %  | MATEMÁTICA | % | CONHECIMENTO DO MUNDO | % |
| 3 anos                             | 71           | 4                         | 6 | 0               | 0   | 3                  | 4 | 11                                   | 15 | 3          | 6 | 1                     | 1 |
| 4 anos                             | 94           | 4                         | 4 | 1               | 1   | 4                  | 5 | 14                                   | 15 | 8          | 9 | 1                     | 1 |
| 5 anos                             | 96           | 5                         | 5 | 0               | 0   | 2                  | 2 | 9                                    | 9  | 4          | 3 | 0                     | 0 |
|                                    | Total 261    | Total 13                  | 5 | Total 1         | 0.3 | Total 9            | 3 | Total 34                             | 13 | Total 15   | 6 | Total 2               | 1 |

A área da Linguagem Oral e Abordagem à Escrita é sem dúvida a área que as crianças apresentam maiores dificuldades, **13%**, no entanto a área da Matemática também apresenta algumas dificuldades, **6%**.

**DEPARTAMENTO DO 1.º CICLO – 2.º Período Março 2024**
**RESULTADOS ESCOLARES – 1.º ANO DE ESCOLARIDADE - QUALIDADE DO SUCESSO - 2º PERÍODO - Menções qualitativas das disciplinas**

 Coordenadora do ano 1.º ano: **Zélia Araújo**

| Estabelecimento de ensino    | N.º de Alunos    | Português     |             |            |                | Matemática    |             |            |                 |
|------------------------------|------------------|---------------|-------------|------------|----------------|---------------|-------------|------------|-----------------|
|                              |                  | Menção Insuf. | Menção Suf. | Menção Bom | Menção Mto.Bom | Menção Insuf. | Menção Suf. | Menção Bom | Menção Mto. Bom |
| EB de Cambeses               | 7                | 0             | 4           | 0          | 3              | 0             | 1           | 1          | 4               |
| EB de Carreira               | 15               | 0             | 5           | 7          | 3              | 0             | 4           | 10         | 1               |
| EB de Negreiros              | 20 <sup>a)</sup> | 0             | 5           | 9          | 4              | 0             | 4           | 12         | 3               |
| EB de Rio Covo               | 8                | 0             | 3           | 4          | 1              | 0             | 3           | 4          | 2               |
| EB de Silveiros              | 9                | 1             | 1           | 3          | 4              | 0             | 3           | 3          | 4               |
| EB de Viatodos - Daniela     | 17               | 1             | 1           | 10         | 5              | 1             | 2           | 7          | 6               |
| EB de Viatodos – Susana      | 16               | 0             | 7           | 5          | 4              | 0             | 4           | 7          | 5               |
| <b>Total</b>                 | <b>92 a)</b>     | <b>2</b>      | <b>26</b>   | <b>38</b>  | <b>24</b>      | <b>1</b>      | <b>21</b>   | <b>45</b>  | <b>23</b>       |
| <b>Total %</b>               | <b>100%</b>      | <b>2%</b>     | <b>29%</b>  | <b>42%</b> | <b>27%</b>     | <b>1%</b>     | <b>23%</b>  | <b>50%</b> | <b>26%</b>      |
| <b>(Total 1.º Período)</b>   | <b>90</b>        | <b>5</b>      | <b>34</b>   | <b>36</b>  | <b>15</b>      | <b>1</b>      | <b>20</b>   | <b>44</b>  | <b>25</b>       |
| <b>(Total % 1.º Período)</b> | <b>100%</b>      | <b>6%</b>     | <b>38%</b>  | <b>40%</b> | <b>17%</b>     | <b>1%</b>     | <b>22%</b>  | <b>49%</b> | <b>28%</b>      |

a) Apesar de, no primeiro ano estarem matriculados 92 alunos, são contabilizados para cálculo de percentagens apenas 90. Excluem-se 2 alunos da turma 1-N: 1 aluno (PLNM) não foi avaliado por ter ingressado no sistema de ensino português a 30-01-2024 (alínea aE) e 1 aluno não foi avaliado por falta de elementos, pois integrou a turma no dia 18 de março, não havendo, por isso, elementos suficientes para poder ser avaliado (alínea a).

**RESULTADOS ESCOLARES – 1.º ANO DE ESCOLARIDADE - QUALIDADE DO SUCESSO**
**ANO LETIVO 2023/2024 – 2º PERÍODO - Menções qualitativas das disciplinas**

| Estabelecimento de ensino    | N.º de Alunos    | Estudo do Meio |             |            |                | Educação Artística |               |            |                | Educação Física |               |            |                |
|------------------------------|------------------|----------------|-------------|------------|----------------|--------------------|---------------|------------|----------------|-----------------|---------------|------------|----------------|
|                              |                  | Menção Insuf.  | Menção Suf. | Menção Bom | Menção Mto.Bom | Menção Insuf.      | Menção Sufic. | Menção Bom | Menção Mto.Bom | Menção Insuf.   | Menção Sufic. | Menção Bom | Menção Mto.Bom |
| EB de Cambeses               | 7                | 0              | 0           | 3          | 4              | 0                  | 0             | 3          | 4              | 0               | 0             | 1          | 6              |
| EB de Carreira               | 15               | 0              | 2           | 7          | 6              | 0                  | 3             | 11         | 1              | 0               | 6             | 9          | 0              |
| EB de Negreiros              | 20 <sup>a)</sup> | 0              | 0           | 11         | 7              | 0                  | 3             | 11         | 4              | 0               | 3             | 8          | 7              |
| EB de Rio Covo               | 8                | 0              | 0           | 6          | 2              | 0                  | 3             | 2          | 3              | 0               | 1             | 5          | 2              |
| EB de Silveiros              | 9                | 0              | 1           | 2          | 6              | 0                  | 4             | 2          | 3              | 0               | 2             | 7          | 0              |
| EB de Viatodos - Daniela     | 17               | 0              | 1           | 8          | 8              | 0                  | 3             | 13         | 1              | 0               | 1             | 11         | 5              |
| EB de Viatodos - Susana      | 16               | 0              | 0           | 10         | 6              | 0                  | 2             | 8          | 6              | 0               | 1             | 7          | 8              |
| <b>Total</b>                 | <b>92 a)</b>     | <b>0</b>       | <b>4</b>    | <b>47</b>  | <b>39</b>      | <b>0</b>           | <b>18</b>     | <b>50</b>  | <b>22</b>      | <b>0</b>        | <b>14</b>     | <b>48</b>  | <b>28</b>      |
| <b>Total %</b>               | <b>100%</b>      | <b>0%</b>      | <b>4%</b>   | <b>52%</b> | <b>43%</b>     | <b>0%</b>          | <b>20%</b>    | <b>56%</b> | <b>24%</b>     | <b>0%</b>       | <b>16%</b>    | <b>53%</b> | <b>31%</b>     |
| (Total 1.º Período)          | 90               | 0              | 5           | 48         | 37             | 0                  | 25            | 53         | 12             | 0               | 19            | 53         | 18             |
| <b>(Total % 1.º Período)</b> | <b>100%</b>      | <b>0%</b>      | <b>6%</b>   | <b>53%</b> | <b>41%</b>     | <b>0%</b>          | <b>28%</b>    | <b>59%</b> | <b>13%</b>     | <b>0%</b>       | <b>21%</b>    | <b>59%</b> | <b>20%</b>     |

<sup>a)</sup> Apesar de, no primeiro ano estarem matriculados 92 alunos, são contabilizados para cálculo de percentagens apenas 90. Excluem-se 2 alunos da turma 1-N: 1 aluno (PLNM) não foi avaliado por ter ingressado no sistema de ensino português a 30-01-2024 (alínea aE) e 1 aluno não foi avaliado por falta de elementos, pois integrou a turma no dia 18 de março, não havendo, por isso, elementos suficientes para poder ser avaliado (alínea a).



**RESULTADOS ESCOLARES – 1.º ANO DE ESCOLARIDADE - QUALIDADE DO SUCESSO**
**ANO LETIVO 2023/2024 – 2.º PERÍODO - Menções qualitativas das disciplinas**

| Estabelecimento de ensino    | N.º de Alunos           | Oferta Complementar |             |            |                | Apoio ao Estudo |               |            |                 |
|------------------------------|-------------------------|---------------------|-------------|------------|----------------|-----------------|---------------|------------|-----------------|
|                              |                         | Menção Insuf.       | Menção Suf. | Menção Bom | Menção Mto.Bom | Menção Insuf.   | Menção Sufic. | Menção Bom | Menção Mto. Bom |
| EB de Cambeses               | 7                       | 0                   | 0           | 5          | 2              | 0               | 2             | 2          | 3               |
| EB de Carreira               | 15                      | 1                   | 1           | 4          | 9              | 3               | 3             | 5          | 4               |
| EB de Negreiros              | 20 <sup>a)</sup>        | 0                   | 0           | 7          | 11             | 0               | 7             | 8          | 3               |
| EB de Rio Covo               | 8                       | 0                   | 1           | 3          | 4              | 0               | 2             | 4          | 2               |
| EB de Silveiros              | 9                       | 0                   | 0           | 1          | 8              | 0               | 3             | 4          | 2               |
| EB de Viatodos - Daniela     | 17                      | 0                   | 3           | 7          | 7              | 0               | 3             | 8          | 6               |
| EB de Viatodos - Susana      | 16                      | 0                   | 2           | 10         | 4              | 0               | 3             | 5          | 8               |
| <b>Total</b>                 | <b>92 <sup>a)</sup></b> | <b>1</b>            | <b>7</b>    | <b>37</b>  | <b>45</b>      | <b>3</b>        | <b>23</b>     | <b>36</b>  | <b>28</b>       |
| <b>Total %</b>               | <b>100%</b>             | <b>1%</b>           | <b>8%</b>   | <b>41%</b> | <b>50%</b>     | <b>3%</b>       | <b>26%</b>    | <b>40%</b> | <b>31%</b>      |
| (Total 1.º Período)          | 90                      | 3                   | 17          | 55         | 15             | 3               | 30            | 45         | 12              |
| <b>(Total % 1.º Período)</b> | <b>100%</b>             | <b>3%</b>           | <b>19%</b>  | <b>61%</b> | <b>17%</b>     | <b>3%</b>       | <b>33%</b>    | <b>50%</b> | <b>13%</b>      |

<sup>a)</sup> Apesar de, no primeiro ano estarem matriculados 92 alunos, são contabilizados para cálculo de percentagens apenas 90. Excluem-se 2 alunos da turma 1-N: 1 aluno (PLNM) não foi avaliado por ter ingressado no sistema de ensino português a 30-01-2024 (alínea aE) e 1 aluno não foi avaliado por falta de elementos, pois integrou a turma no dia 18 de março, não havendo, por isso, elementos suficientes para poder ser avaliado (alínea a).

**RESULTADOS ESCOLARES – 2.º ANO DE ESCOLARIDADE - QUALIDADE DO SUCESSO**
**ANO LETIVO 2023/2024 – 2º PERÍODO**

| Estabelecimento de ensino    | N.º de Alunos | Português |            |            |            | Matemática |            |            |            |
|------------------------------|---------------|-----------|------------|------------|------------|------------|------------|------------|------------|
|                              |               | IN        | SF         | BO         | MB         | IN         | SF         | BO         | MB         |
| EB de Cambeses               | 8             | 0         | 4          | 3          | 1          | 2          | 1          | 4          | 1          |
| EB de Carreira               | 18            | 0         | 3          | 8          | 7          | 0          | 3          | 7          | 8          |
| EB de Negreiros              | 22*           | 1         | 7          | 9          | 4          | 0          | 5          | 10         | 6          |
| EB de Rio Covo               | 4             | 0         | 1          | 2          | 1          | 0          | 0          | 4          | 0          |
| EB de Silveiros              | 8             | 1         | 4          | 3          | 0          | 0          | 4          | 4          | 0          |
| EB de Viatodos 1             | 20*           | 0         | 7          | 5          | 7          | 0          | 5          | 8          | 6          |
| EB de Viatodos 2             | 20            | 1         | 3          | 12         | 4          | 1          | 8          | 6          | 5          |
| <b>Total</b>                 | <b>100*</b>   | <b>3</b>  | <b>29</b>  | <b>42</b>  | <b>24</b>  | <b>3</b>   | <b>26</b>  | <b>43</b>  | <b>26</b>  |
| <b>Total %</b>               | <b>100%</b>   | <b>3%</b> | <b>30%</b> | <b>43%</b> | <b>24%</b> | <b>3%</b>  | <b>27%</b> | <b>44%</b> | <b>27%</b> |
| <b>(Total 1.º Período)</b>   | <b>98*</b>    | <b>6</b>  | <b>28</b>  | <b>39</b>  | <b>23</b>  | <b>6</b>   | <b>22</b>  | <b>41</b>  | <b>27</b>  |
| <b>( Total %1.º Período)</b> | <b>100%</b>   | <b>6%</b> | <b>29%</b> | <b>41%</b> | <b>24%</b> | <b>6%</b>  | <b>23%</b> | <b>43%</b> | <b>28%</b> |

\* Apesar de atualmente estarem matriculados 100 alunos no segundo ano de escolaridade, nesta análise foi contabilizado um total de 98 alunos, uma vez que um dos alunos da turma 2-N (aluno PLNM) não foi avaliado ao abrigo da **alínea aE) por ter ingressado no sistema de ensino português a 30 de janeiro de 2024**. Também uma aluna da turma 2-V1 (doença oncológica) não foi avaliada ao abrigo da **alínea a) por falta de elementos de avaliação**.

**RESULTADOS ESCOLARES – 2.º ANO DE ESCOLARIDADE - QUALIDADE DO SUCESSO**
**ANO LETIVO 2023/2024 – 2º PERÍODO**

| Estabelecimento de ensino    | N.º de Alunos | Estudo do Meio |            |            |            | Educação Artística |            |            |            | Educação Física |           |            |            |
|------------------------------|---------------|----------------|------------|------------|------------|--------------------|------------|------------|------------|-----------------|-----------|------------|------------|
|                              |               | IN             | SF         | BO         | MB         | IN                 | SF         | BO         | MB         | IN              | SF        | BO         | MB         |
| EB de Cambeses               | 8             | 0              | 2          | 2          | 4          | 0                  | 2          | 5          | 1          | 0               | 0         | 8          | 0          |
| EB de Carreira               | 18            | 0              | 1          | 9          | 8          | 0                  | 0          | 14         | 4          | 0               | 0         | 7          | 11         |
| EB de Negreiros              | 22*           | 0              | 5          | 8          | 8          | 0                  | 3          | 11         | 7          | 0               | 2         | 10         | 9          |
| EB de Rio Covo               | 4             | 0              | 1          | 1          | 2          | 0                  | 1          | 3          | 0          | 0               | 1         | 3          | 0          |
| EB de Silveiros              | 8             | 0              | 2          | 5          | 1          | 0                  | 1          | 7          | 0          | 0               | 2         | 5          | 1          |
| EB de Viatodos 1             | 20*           | 0              | 3          | 6          | 10         | 0                  | 2          | 7          | 10         | 0               | 2         | 12         | 5          |
| EB de Viatodos 2             | 20            | 0              | 1          | 14         | 5          | 0                  | 1          | 15         | 4          | 0               | 0         | 14         | 6          |
| <b>Total</b>                 | <b>100*</b>   | <b>0</b>       | <b>15</b>  | <b>45</b>  | <b>38</b>  | <b>0</b>           | <b>10</b>  | <b>62</b>  | <b>26</b>  | <b>0</b>        | <b>7</b>  | <b>59</b>  | <b>32</b>  |
| <b>Total %</b>               | <b>100%</b>   | <b>0%</b>      | <b>15%</b> | <b>46%</b> | <b>39%</b> | <b>0%</b>          | <b>10%</b> | <b>63%</b> | <b>27%</b> | <b>0%</b>       | <b>7%</b> | <b>60%</b> | <b>33%</b> |
| <b>(Total 1.º Período)</b>   | <b>98*</b>    | <b>0</b>       | <b>17</b>  | <b>44</b>  | <b>35</b>  | <b>0</b>           | <b>18</b>  | <b>53</b>  | <b>25</b>  | <b>0</b>        | <b>7</b>  | <b>71</b>  | <b>18</b>  |
| <b>(Total % 1.º Período)</b> | <b>100%</b>   | <b>0%</b>      | <b>18%</b> | <b>46%</b> | <b>36%</b> | <b>0%</b>          | <b>19%</b> | <b>55%</b> | <b>26%</b> | <b>0%</b>       | <b>7%</b> | <b>74%</b> | <b>19%</b> |

\* Apesar de atualmente estarem matriculados 100 alunos no segundo ano de escolaridade, nesta análise foi contabilizado um total de 98 alunos, uma vez que um dos alunos da turma 2-N (aluno PLNM) não foi avaliado ao abrigo da **alínea aE) por ter ingressado no sistema de ensino português a 30 de janeiro de 2024**. Também uma aluna da turma 2-V1 (doença oncológica) não foi avaliada ao abrigo da **alínea a) por falta de elementos de avaliação**.

**RESULTADOS ESCOLARES – 2.º ANO DE ESCOLARIDADE - QUALIDADE DO SUCESSO**
**ANO LETIVO 2023/2024 – 2º PERÍODO**

| Estabelecimento de ensino    | N.º de Alunos | Oferta Complementar |            |            |            | Apoio ao Estudo |            |            |            |
|------------------------------|---------------|---------------------|------------|------------|------------|-----------------|------------|------------|------------|
|                              |               | IN                  | SF         | BO         | MB         | IN              | SF         | BO         | MB         |
| EB de Cambeses               | 8             | 0                   | 2          | 2          | 4          | 0               | 3          | 4          | 1          |
| EB de Carreira               | 18            | 0                   | 0          | 9          | 9          | 0               | 3          | 7          | 8          |
| EB de Negreiros              | 22*           | 0                   | 5          | 9          | 7          | 0               | 8          | 10         | 3          |
| EB de Rio Covo               | 4             | 0                   | 1          | 3          | 0          | 0               | 1          | 3          | 0          |
| EB de Silveiros              | 8             | 0                   | 3          | 4          | 1          | 0               | 6          | 2          | 0          |
| EB de Viatodos 1             | 20*           | 0                   | 2          | 7          | 10         | 0               | 7          | 5          | 7          |
| EB de Viatodos 2             | 20            | 0                   | 0          | 14         | 6          | 0               | 8          | 8          | 4          |
| <b>Total</b>                 | <b>100*</b>   | <b>0</b>            | <b>13</b>  | <b>48</b>  | <b>37</b>  | <b>0</b>        | <b>36</b>  | <b>39</b>  | <b>23</b>  |
| <b>Total %</b>               | <b>100%</b>   | <b>0%</b>           | <b>13%</b> | <b>49%</b> | <b>38%</b> | <b>0%</b>       | <b>37%</b> | <b>40%</b> | <b>23%</b> |
| <b>(Total 1.º Período)</b>   | <b>98</b>     | <b>0</b>            | <b>14</b>  | <b>51</b>  | <b>31</b>  | <b>2</b>        | <b>29</b>  | <b>43</b>  | <b>22</b>  |
| <b>(Total % 1.º Período)</b> | <b>100%</b>   | <b>0%</b>           | <b>15%</b> | <b>53%</b> | <b>32%</b> | <b>2%</b>       | <b>30%</b> | <b>45%</b> | <b>23%</b> |

\* Apesar de atualmente estarem matriculados 100 alunos no segundo ano de escolaridade, nesta análise foi contabilizado um total de 98 alunos, uma vez que um dos alunos da turma 2-N (aluno PLNM) não foi avaliado ao abrigo da **alínea aE) por ter ingressado no sistema de ensino português a 30 de janeiro de 2024**. Também uma aluna da turma 2-V1 (doença oncológica) não foi avaliada ao abrigo da **alínea a) por falta de elementos de avaliação**.

**RESULTADOS ESCOLARES – 3.º ANO DE ESCOLARIDADE - QUALIDADE DO SUCESSO**
**ANO LETIVO 2023/2024 – 2.º PERÍODO - Menções qualitativas das disciplinas**

| Estabelecimento de ensino    | N.º de Alunos | Português |            |            |            | Matemática |            |            |            | Inglês    |            |            |            |
|------------------------------|---------------|-----------|------------|------------|------------|------------|------------|------------|------------|-----------|------------|------------|------------|
|                              |               | IN        | SF         | BO         | MB         | IN         | SF         | BO         | MB         | IN        | SF         | BO         | MB         |
| EB de Cambeses               | 5             | 0         | 1          | 4          | 0          | 0          | 2          | 1          | 2          | 0         | 1          | 1          | 3          |
| EB de Carreira               | 19            | 0         | 6          | 9          | 4          | 0          | 4          | 10         | 5          | 0         | 1          | 11         | 7          |
| EB de Negreiros              | 18            | 0         | 4          | 7          | 7          | 1          | 4          | 6          | 7          | 0         | 2          | 9          | 7          |
| EB de Rio Covo               | 10            | 0         | 2          | 5          | 3          | 0          | 6          | 0          | 4          | 0         | 1          | 6          | 3          |
| EB de Silveiros              | 11            | 0         | 3          | 8          | 0          | 0          | 3          | 7          | 1          | 0         | 0          | 2          | 9          |
| EB de Viatodos (Carina)      | 20            | 0         | 6          | 6          | 8          | 0          | 8          | 6          | 6          | 0         | 3          | 5          | 12         |
| EB de Viatodos (Mari Luci)   | 15            | 0         | 7          | 8          | 0          | 0          | 7          | 7          | 1          | 0         | 2          | 4          | 9          |
| <b>Total</b>                 | <b>98</b>     | <b>0</b>  | <b>29</b>  | <b>47</b>  | <b>22</b>  | <b>1</b>   | <b>34</b>  | <b>37</b>  | <b>26</b>  | <b>0</b>  | <b>10</b>  | <b>38</b>  | <b>50</b>  |
| <b>Total %</b>               | <b>100%</b>   | <b>0%</b> | <b>30%</b> | <b>48%</b> | <b>22%</b> | <b>1%</b>  | <b>35%</b> | <b>38%</b> | <b>27%</b> | <b>0%</b> | <b>10%</b> | <b>39%</b> | <b>51%</b> |
| <b>(Total 1.º Período)</b>   | 98            | 0         | 29         | 47         | 22         | 1          | 37         | 40         | 20         | 0         | 8          | 41         | 49         |
| <b>(Total % 1.º Período)</b> | <b>100%</b>   | <b>0%</b> | <b>30%</b> | <b>48%</b> | <b>22%</b> | <b>1%</b>  | <b>38%</b> | <b>41%</b> | <b>20%</b> | <b>0%</b> | <b>8%</b>  | <b>42%</b> | <b>50%</b> |

**RESULTADOS ESCOLARES – 3.º ANO DE ESCOLARIDADE - QUALIDADE DO SUCESSO**
**ANO LETIVO 2023/2024 – 2º PERÍODO - Menções qualitativas das disciplinas**

| Estabelecimento de ensino    | N.º de Alunos | Estudo do Meio |            |            |            | Educação Artística |           |            |            | Educação Física |           |            |            |
|------------------------------|---------------|----------------|------------|------------|------------|--------------------|-----------|------------|------------|-----------------|-----------|------------|------------|
|                              |               | IN             | SF         | BO         | MB         | IN                 | SF        | BO         | MB         | IN              | SF        | BO         | MB         |
| EB de Cambeses               | 5             | 0              | 0          | 5          | 0          | 0                  | 0         | 1          | 4          | 0               | 0         | 1          | 4          |
| EB de Carreira               | 19            | 0              | 2          | 10         | 7          | 0                  | 0         | 12         | 7          | 0               | 0         | 13         | 6          |
| EB de Negreiros              | 18            | 0              | 2          | 8          | 8          | 0                  | 0         | 0          | 18         | 0               | 0         | 0          | 18         |
| EB de Rio Covo               | 10            | 0              | 1          | 6          | 3          | 0                  | 0         | 7          | 3          | 0               | 2         | 5          | 3          |
| EB de Silveiros              | 11            | 0              | 2          | 7          | 2          | 0                  | 0         | 9          | 2          | 0               | 1         | 10         | 0          |
| EB de Viatodos – (Carina)    | 20            | 0              | 5          | 9          | 6          | 0                  | 1         | 0          | 19         | 0               | 1         | 0          | 19         |
| EB de Viatodos - (Mari Luci) | 15            | 0              | 4          | 8          | 3          | 0                  | 0         | 3          | 12         | 0               | 0         | 1          | 14         |
| <b>Total</b>                 | <b>98</b>     | <b>0</b>       | <b>16</b>  | <b>53</b>  | <b>29</b>  | <b>0</b>           | <b>1</b>  | <b>32</b>  | <b>65</b>  | <b>0</b>        | <b>4</b>  | <b>30</b>  | <b>64</b>  |
| <b>Total %</b>               | <b>100%</b>   | <b>0%</b>      | <b>16%</b> | <b>54%</b> | <b>30%</b> | <b>0%</b>          | <b>1%</b> | <b>33%</b> | <b>66%</b> | <b>0%</b>       | <b>4%</b> | <b>31%</b> | <b>65%</b> |
| (Total 1.º Período)          | 98            | 0              | 15         | 55         | 28         | 0                  | 3         | 51         | 44         | 0               | 4         | 42         | 52         |
| <b>(Total % 1.º Período)</b> | <b>100%</b>   | <b>0%</b>      | <b>15%</b> | <b>56%</b> | <b>29%</b> | <b>0%</b>          | <b>3%</b> | <b>52%</b> | <b>45%</b> | <b>0%</b>       | <b>4%</b> | <b>43%</b> | <b>53%</b> |

**RESULTADOS ESCOLARES – 3.º ANO DE ESCOLARIDADE - QUALIDADE DO SUCESSO**
**ANO LETIVO 2023/2024 – 2º PERÍODO - Menções qualitativas das disciplinas**

| Estabelecimento de ensino    | N.º de Alunos | Oferta Complementar |           |            |            | Apoio ao Estudo |            |            |            |
|------------------------------|---------------|---------------------|-----------|------------|------------|-----------------|------------|------------|------------|
|                              |               | IN                  | SF        | BO         | MB         | IN              | SF         | BO         | MB         |
| EB de Cambeses               | 5             | 0                   | 0         | 5          | 0          | 0               | 3          | 2          | 0          |
| EB de Carreira               | 19            | 0                   | 0         | 13         | 6          | 0               | 6          | 9          | 4          |
| EB de Negreiros              | 18            | 0                   | 0         | 5          | 13         | 0               | 4          | 8          | 6          |
| EB de Rio Covo               | 10            | 0                   | 2         | 5          | 3          | 0               | 3          | 4          | 3          |
| EB de Silveiros              | 11            | 0                   | 0         | 11         | 0          | 0               | 2          | 8          | 1          |
| EB de Viatodos – (Carina)    | 20            | 0                   | 1         | 0          | 19         | 0               | 5          | 9          | 6          |
| EB de Viatodos – (Mari Luci) | 15            | 0                   | 0         | 2          | 13         | 0               | 7          | 6          | 2          |
| <b>Total</b>                 | <b>98</b>     | <b>0</b>            | <b>3</b>  | <b>41</b>  | <b>54</b>  | <b>0</b>        | <b>30</b>  | <b>46</b>  | <b>22</b>  |
| <b>Total %</b>               | <b>100%</b>   | <b>0%</b>           | <b>3%</b> | <b>42%</b> | <b>55%</b> | <b>0%</b>       | <b>31%</b> | <b>47%</b> | <b>22%</b> |
| <b>(Total 1.º Período)</b>   | <b>98</b>     | <b>0</b>            | <b>3</b>  | <b>46</b>  | <b>49</b>  | <b>0</b>        | <b>31</b>  | <b>43</b>  | <b>24</b>  |
| <b>(Total % 1.º Período)</b> | <b>100%</b>   | <b>0%</b>           | <b>3%</b> | <b>47%</b> | <b>50%</b> | <b>0%</b>       | <b>32%</b> | <b>44%</b> | <b>24%</b> |

**RESULTADOS ESCOLARES – 4.º ANO DE ESCOLARIDADE - QUALIDADE DO SUCESSO**
**ANO LETIVO 2023/2024 – 2º PERÍODO - Menções qualitativas das disciplinas**

| Estabelecimento de ensino    | N.º de Alunos   | Português |            |            |            | Matemática |            |            |            | Inglês    |            |            |            |
|------------------------------|-----------------|-----------|------------|------------|------------|------------|------------|------------|------------|-----------|------------|------------|------------|
|                              |                 | IN        | SF         | BO         | MB         | IN         | SF         | BO         | MB         | IN        | SF         | BO         | MB         |
| EB de Cambeses               | 4               | 0         | 0          | 2          | 2          | 0          | 0          | 3          | 1          | 0         | 0          | 1          | 3          |
| EB de Carreira               | 11              | 0         | 3          | 5          | 3          | 0          | 2          | 7          | 2          | 0         | 1          | 4          | 6          |
| EB de Negreiros (Manuela)    | 16              | 0         | 3          | 12         | 1          | 0          | 1          | 14         | 1          | 0         | 2          | 10         | 4          |
| EB de Negreiros (Isabel)     | 11              | 0         | 2          | 4          | 5          | 0          | 1          | 4          | 6          | 0         | 1          | 4          | 6          |
| EB de Rio Covo               | 8 <sup>a)</sup> | 0         | 2          | 4          | 1          | 2          | 1          | 4          | 0          | 0         | 2          | 0          | 5          |
| EB de Silveiros              | 6               | 0         | 3          | 3          | 0          | 0          | 3          | 1          | 2          | 0         | 0          | 4          | 2          |
| EB de Viatodos (Ludovina)    | 19              | 0         | 6          | 13         | 0          | 0          | 3          | 9          | 7          | 0         | 1          | 14         | 4          |
| EB de Viatodos (Mari Luci)   | 6               | 0         | 0          | 6          | 0          | 0          | 3          | 3          | 0          | 0         | 1          | 3          | 2          |
| <b>Total</b>                 | <b>81</b>       | <b>0</b>  | <b>19</b>  | <b>49</b>  | <b>12</b>  | <b>2</b>   | <b>14</b>  | <b>45</b>  | <b>19</b>  | <b>0</b>  | <b>8</b>   | <b>40</b>  | <b>32</b>  |
| <b>Total %</b>               | <b>100%</b>     | <b>0%</b> | <b>24%</b> | <b>61%</b> | <b>15%</b> | <b>3%</b>  | <b>18%</b> | <b>56%</b> | <b>24%</b> | <b>0%</b> | <b>10%</b> | <b>50%</b> | <b>40%</b> |
| <b>(Total 1.º Período)</b>   | <b>79</b>       | <b>1</b>  | <b>21</b>  | <b>50</b>  | <b>7</b>   | <b>4</b>   | <b>18</b>  | <b>45</b>  | <b>12</b>  | <b>0</b>  | <b>8</b>   | <b>39</b>  | <b>32</b>  |
| <b>(Total % 1.º Período)</b> | <b>100%</b>     | <b>1%</b> | <b>27%</b> | <b>63%</b> | <b>9%</b>  | <b>5%</b>  | <b>23%</b> | <b>57%</b> | <b>15%</b> | <b>0%</b> | <b>10%</b> | <b>49%</b> | <b>41%</b> |

OBS. Aluno não avaliado (alínea a)).



**RESULTADOS ESCOLARES – 4.º ANO DE ESCOLARIDADE - QUALIDADE DO SUCESSO**
**ANO LETIVO 2023/2024 – 2º PERÍODO - Menções qualitativas das disciplinas**

| Estabelecimento de ensino    | N.º de Alunos  | Estudo do Meio |            |            |            | Educação Artística |           |            |            | Educação Física |           |            |            |
|------------------------------|----------------|----------------|------------|------------|------------|--------------------|-----------|------------|------------|-----------------|-----------|------------|------------|
|                              |                | IN             | SF         | BO         | MB         | IN                 | SF        | BO         | MB         | IN              | SF        | BO         | MB         |
| EB de Cambeses               | 4              | 0              | 0          | 2          | 2          | 0                  | 0         | 1          | 3          | 0               | 0         | 0          | 4          |
| EB de Carreira               | 11             | 0              | 1          | 6          | 4          | 0                  | 2         | 5          | 4          | 0               | 1         | 0          | 10         |
| EB de Negreiros (Manuela)    | 16             | 0              | 0          | 11         | 5          | 0                  | 0         | 9          | 7          | 0               | 0         | 1          | 15         |
| EB de Negreiros (Isabel)     | 11             | 0              | 1          | 4          | 6          | 0                  | 0         | 6          | 5          | 0               | 1         | 1          | 9          |
| EB de Rio Covo               | 8 <sup>a</sup> | 0              | 2          | 4          | 1          | 0                  | 2         | 1          | 4          | 0               | 2         | 2          | 3          |
| EB de Silveiros              | 6              | 0              | 2          | 4          | 0          | 0                  | 0         | 6          | 0          | 0               | 0         | 6          | 0          |
| EB de Viatodos (Ludovina))   | 19             | 0              | 2          | 8          | 9          | 0                  | 2         | 11         | 6          | 0               | 2         | 12         | 5          |
| EB de Viatodos (Mari Luci)   | 6              | 0              | 0          | 5          | 1          | 0                  | 0         | 0          | 6          | 0               | 0         | 0          | 6          |
| <b>Total</b>                 | <b>81</b>      | <b>0</b>       | <b>8</b>   | <b>44</b>  | <b>28</b>  | <b>0</b>           | <b>6</b>  | <b>39</b>  | <b>35</b>  | <b>0</b>        | <b>6</b>  | <b>22</b>  | <b>52</b>  |
| <b>Total %</b>               | <b>100%</b>    | <b>0%</b>      | <b>10%</b> | <b>55%</b> | <b>35%</b> | <b>0%</b>          | <b>8%</b> | <b>49%</b> | <b>44%</b> | <b>0%</b>       | <b>8%</b> | <b>28%</b> | <b>65%</b> |
| <b>(Total 1.º Período)</b>   | <b>79</b>      | <b>0</b>       | <b>12</b>  | <b>46</b>  | <b>21</b>  | <b>0</b>           | <b>5</b>  | <b>39</b>  | <b>35</b>  | <b>0</b>        | <b>3</b>  | <b>26</b>  | <b>48</b>  |
| <b>(Total % 1.º Período)</b> | <b>100%</b>    | <b>0%</b>      | <b>15%</b> | <b>58%</b> | <b>27%</b> | <b>0%</b>          | <b>6%</b> | <b>49%</b> | <b>44%</b> | <b>0%</b>       | <b>4%</b> | <b>33%</b> | <b>61%</b> |

**RESULTADOS ESCOLARES – 4.º ANO DE ESCOLARIDADE - QUALIDADE DO SUCESSO**
**ANO LETIVO 2023/2024 – 2º PERÍODO - Menções qualitativas das disciplinas**

| Estabelecimento de ensino  | N.º de Alunos | Oferta Complementar |           |            |            | Apoio ao Estudo |            |            |            |
|----------------------------|---------------|---------------------|-----------|------------|------------|-----------------|------------|------------|------------|
|                            |               | IN                  | SF        | BO         | MB         | IN              | SF         | BO         | MB         |
| EB de Cambeses             | 4             | 0                   | 0         | 0          | 4          | 0               | 0          | 2          | 2          |
| EB de Carreira             | 11            | 0                   | 0         | 5          | 6          | 0               | 0          | 4          | 7          |
| EB de Negreiros (Manuela)  | 16            | 0                   | 0         | 0          | 16         | 0               | 2          | 11         | 3          |
| EB de Negreiros (Isabel)   | 11            | 0                   | 0         | 4          | 7          | 0               | 3          | 4          | 4          |
| EB de Rio Covo             | 8             | 0                   | 2         | 2          | 3          | 0               | 2          | 2          | 3          |
| EB de Silveiros            | 6             | 0                   | 0         | 6          | 0          | 0               | 2          | 4          | 0          |
| EB de Viatodos (Ludovina)  | 19            | 0                   | 1         | 16         | 2          | 0               | 3          | 12         | 4          |
| EB de Viatodos (Mari Luci) | 6             | 0                   | 0         | 0          | 6          | 0               | 1          | 5          | 0          |
| <b>Total</b>               | <b>81</b>     | <b>0</b>            | <b>3</b>  | <b>33</b>  | <b>44</b>  | <b>0</b>        | <b>13</b>  | <b>44</b>  | <b>23</b>  |
| <b>Total %</b>             | <b>100%</b>   | <b>0%</b>           | <b>4%</b> | <b>41%</b> | <b>55%</b> | <b>0%</b>       | <b>16%</b> | <b>55%</b> | <b>29%</b> |
| <b>(Total 1.º Período)</b> | <b>79</b>     | <b>0</b>            | <b>4</b>  | <b>40</b>  | <b>35</b>  | <b>0</b>        | <b>15</b>  | <b>47</b>  | <b>17</b>  |

|                              |             |           |           |            |            |           |            |            |            |
|------------------------------|-------------|-----------|-----------|------------|------------|-----------|------------|------------|------------|
| <b>(Total % 1.º Período)</b> | <b>100%</b> | <b>0%</b> | <b>5%</b> | <b>51%</b> | <b>44%</b> | <b>0%</b> | <b>19%</b> | <b>59%</b> | <b>22%</b> |
|------------------------------|-------------|-----------|-----------|------------|------------|-----------|------------|------------|------------|

**Sucesso Educativo- Ano Letivo 2023/2024 – 2.º Período**

| Estabelecimento de Ensino   | N.º de Alunos com sucesso pleno - Menção qualitativa igual ou superior a Suf |            |               |            |               |             |               |            | N.º de Alunos com menção Qualitativa Igual ou superior a Bom em todas as Disciplinas |            |               |            |               |            |               |            | N.º de Alunos com menção Qualitativa Igual ou superior a Bom na disciplina de Português |            |               |            |               |            |               |            |
|-----------------------------|--|------------|---------------|------------|---------------|-------------|---------------|------------|--|------------|---------------|------------|---------------|------------|---------------|------------|---|------------|---------------|------------|---------------|------------|---------------|------------|
|                             | Total 1.º Ano  | 1.º Ano    | Total 2.º Ano | 2.º Ano    | Total 3.º Ano | 3.º Ano     | Total 4.º Ano | 4.º Ano    | Total 1.º Ano  | 1.º Ano    | Total 2.º Ano | 2.º Ano    | Total 3.º Ano | 3.º Ano    | Total 4.º Ano | 4.º Ano    | Total 1.º Ano   | 1.º Ano    | Total 2.º Ano | 2.º Ano    | Total 3.º Ano | 3.º Ano    | Total 4.º Ano | 4.º Ano    |
| EB de Cambeses              | 7  | 7          | 8             | 6          | 5             | 5           | 4             | 4          | 7  | 3          | 8             | 3          | 5             | 2          | 4             | 4          | 7   | 3          | 8             | 4          | 5             | 4          | 4             | 4          |
| EB de Carreira              | 15   | 12         | 18            | 18         | 19            | 19          | 11            | 11         | 15   | 8          | 18            | 15         | 19            | 12         | 11            | 8          | 15  | 10         | 18            | 15         | 19            | 13         | 11            | 8          |
| EB de Negreiros(A)          | 18+2a)   | 18         | 20+2a)        | 20         | 18            | 17          | 16            | 16         | 18+2a)   | 8          | 20+2a)        | 12         | 18            | 13         | 16            | 13         | 18+2a)  | 13         | 20+2a)        | 13         | 18            | 14         | 16            | 13         |
| EB de Negreiros(B)          |  |            |               |            |               |             | 11            | 11         |  |            |               |            |               |            | 11            | 7          |   |            |               |            |               |            | 11            | 9          |
| EB de Rio Covo              | 8  | 8          | 4             | 4          | 10+1a)        | 10          | 7+1a)         | 6          | 8  | 4          | 4             | 3          | 10+1a)        | 4          | 7+1a)         | 4          | 8   | 5          | 4             | 3          | 10+1a)        | 8          | 7+1a)         | 5          |
| EB de Silveiros             | 10   | 8          | 8             | 7          | 11            | 11          | 6             | 6          | 10   | 5          | 8             | 2          | 11            | 7          | 6             | 3          | 10  | 7          | 8             | 4          | 11            | 8          | 6             | 3          |
| EB de Viatodos(A)           | 17   | 16         | 19            | 19         | 20            | 20          | 19            | 19         | 17   | 14         | 19            | 12         | 20            | 12         | 19            | 12         | 17  | 15         | 19            | 12         | 20            | 14         | 19            | 13         |
| EB de Viatodos(B)           | 16   | 16         | 20            | 18         | 15            | 15          | 6             | 6          | 16   | 7          | 20            | 11         | 15            | 8          | 6             | 3          | 16  | 9          | 20            | 16         | 15            | 8          | 6             | 6          |
| <b>Total</b>                | <b>91</b>  | <b>87</b>  | <b>98</b>     | <b>92</b>  | <b>97</b>     | <b>97</b>   | <b>80</b>     | <b>79</b>  | <b>91</b>  | <b>49</b>  | <b>98</b>     | <b>58</b>  | <b>97</b>     | <b>58</b>  | <b>80</b>     | <b>54</b>  | <b>91</b>   | <b>52</b>  | <b>98</b>     | <b>67</b>  | <b>97</b>     | <b>69</b>  | <b>80</b>     | <b>61</b>  |
| <b>Total%</b>               | <b>100%</b>  | <b>96%</b> | <b>100%</b>   | <b>94%</b> | <b>100%</b>   | <b>100%</b> | <b>100%</b>   | <b>99%</b> | <b>100%</b>  | <b>54%</b> | <b>100%</b>   | <b>59%</b> | <b>100%</b>   | <b>60%</b> | <b>100%</b>   | <b>68%</b> | <b>100%</b>   | <b>57%</b> | <b>100%</b>   | <b>68%</b> | <b>100%</b>   | <b>71%</b> | <b>100%</b>   | <b>76%</b> |
| <b>Total 1.º Período)</b>   | <b>90</b>  | <b>84</b>  | <b>98</b>     | <b>90</b>  | <b>98</b>     | <b>97</b>   | <b>79</b>     | <b>75</b>  | <b>90</b>  | <b>41</b>  | <b>98</b>     | <b>57</b>  | <b>98</b>     | <b>58</b>  | <b>79</b>     | <b>52</b>  | <b>90</b>   | <b>51</b>  | <b>98</b>     | <b>62</b>  | <b>98</b>     | <b>69</b>  | <b>79</b>     | <b>57</b>  |
| <b>(Total% 1.º Período)</b> | <b>100%</b>  | <b>93%</b> | <b>100%</b>   | <b>92%</b> | <b>100%</b>   | <b>99%</b>  | <b>100%</b>   | <b>95%</b> | <b>100%</b>  | <b>46%</b> | <b>100%</b>   | <b>58%</b> | <b>100%</b>   | <b>59%</b> | <b>100%</b>   | <b>66%</b> | <b>100%</b>   | <b>57%</b> | <b>100%</b>   | <b>63%</b> | <b>100%</b>   | <b>70%</b> | <b>100%</b>   | <b>72%</b> |

**APOIO EDUCATIVO – ANÁLISE DOS RESULTADOS**

| Ano Letivo 2023/2024– 2º período |         |         |         |         |                                 |         |     |         |     |         |     |         |     |
|----------------------------------|---------|---------|---------|---------|---------------------------------|---------|-----|---------|-----|---------|-----|---------|-----|
| Total de Alunos                  | 1.º ano | 2.º ano | 3.º ano | 4.º ano | Total de Alunos Apoio Educativo | 1.º ano | %   | 2.º ano | %   | 3.º ano | %   | 4.º ano | %   |
| 372                              | 92      | 100     | 99      | 81      |                                 | 14      | 15% | 31      | 31% | 22      | 22% | 15      | 19% |

|                   | Número de alunos | %   |
|-------------------|------------------|-----|
| Alunos abrangidos | 82               | 22% |
| Taxas de Sucesso  | 69*              | 87% |

\*sem qualquer menção IN

**Alunos com Medidas (Decreto Lei Nº 54 e 55/2018)**

| 1ºCiclo  | Nº de Alunos com Medidas |                   |                    | Total de alunos com Medidas | Percentagem de alunos com Medidas |
|--|--------------------------|-------------------|--------------------|-----------------------------|-----------------------------------|
|  | Medidas Universais       | Medidas Seletivas | Medidas Adicionais |                             |                                   |
| EB de Cambeses<br>Total dos alunos -24   | 0                        | 3                 | 0                  | 3                           | 13%                               |
| EB de Carreira<br>Total dos alunos -63   | 5                        | 8                 | 0                  | 13                          | 21%                               |
| EB de Negreiros<br>Total dos alunos -87  | 14                       | 4                 | 0                  | 18                          | 21%                               |
| EB de Rio Covo<br>Total dos alunos -31 alunos<br>(avaliados 29 alunos no 2ºper.) | 1                        | 3                 | 0                  | 4                           | 14%                               |
| EB de Silveiros<br>Total dos alunos -34  | 3                        | 5                 | 0                  | 8                           | 24%                               |
| EB de Viatodos<br>Total dos alunos -133  | 25                       | 11                | 0                  | 36                          | 27%                               |
| <b>Totais 1ºciclo 372</b>  | <b>48</b>                | <b>34</b>         | <b>0</b>           | <b>82</b>                   | <b>22%</b>                        |

Breve descrição com a leitura dos resultados - 2º Período

Relativamente ao **1ºano**, num universo de 92 alunos, 14 usufruíram de apoio educativo a português, o que corresponde a 15% dos alunos e 12 usufruíram de apoio educativo a matemática, o que corresponde a 13%. Destes alunos, um não foi avaliado por ter ingressado no sistema de ensino português a 31 de janeiro de 2024.

Destes alunos no final do período, 1 obteve menção de Insuficiente na disciplina de português, o que corresponde a 8%, 10 alunos obtiveram menção de Suficiente o que corresponde a 77%, 2 alunos obtiveram menção de Bom, o que corresponde a 15% e nenhum aluno obteve menção de Muito Bom.

Na disciplina de matemática, 1 aluno obteve menção de Insuficiente, o que corresponde a 9%, 9 alunos obtiveram menção de Suficiente, o que corresponde a 82%, 1 aluno obteve menção de Bom, o que corresponde a 9% e nenhum aluno obteve menção de Muito Bom.

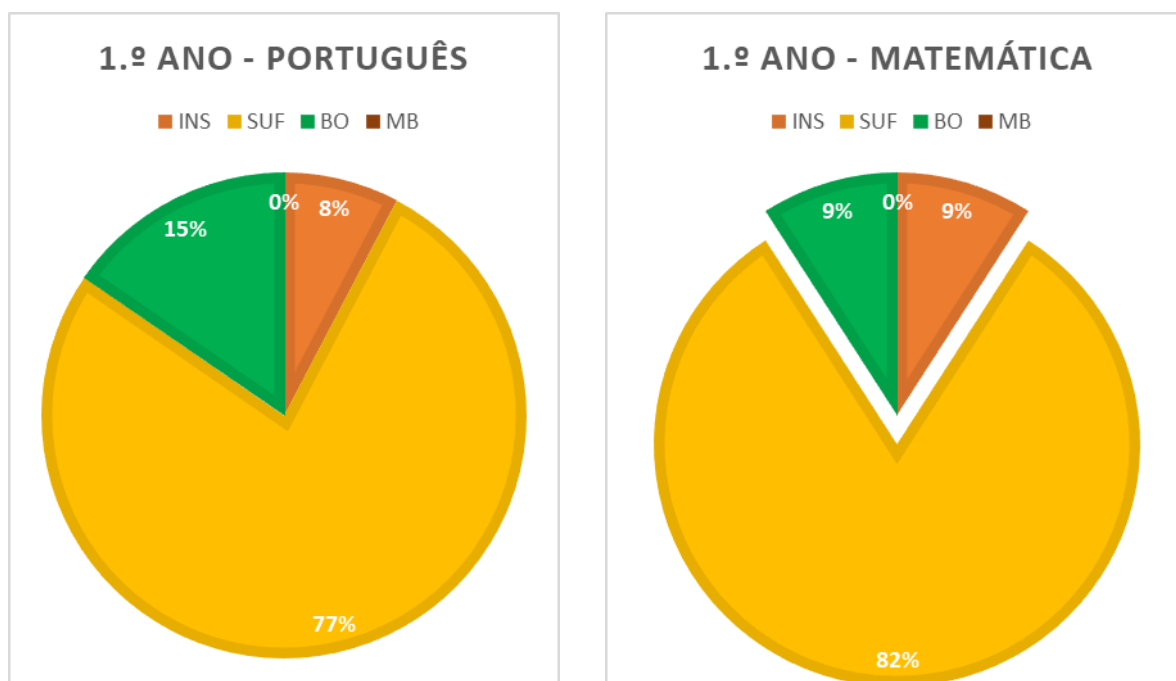

Neste universo, 7 alunos **beneficiam de ASE**, 3 com escalão A, 3 com escalão B e 1 com escalão C.

Relativamente ao **2ºano**, num universo de 100 alunos, 31 usufruíram de apoio educativo a português, o que corresponde a 31% dos alunos e 27 usufruíram de apoio educativo a matemática, o que corresponde a 27%. Destes alunos, dois não foram avaliados, um deles por ter ingressado no sistema de ensino português a 31 de janeiro de 2024 e o outro por falta de elementos para avaliação, por falta de assiduidade, motivada por doença prolongada.

Destes alunos no final do período, 3 obtiveram menção de Insuficiente na disciplina de português, o que corresponde a 10%, 22 alunos obtiveram menção de Suficiente o que corresponde a 76%, 4 alunos obtiveram menção de Bom, o que corresponde a 14% e 0 alunos obtiveram menção de Muito Bom, o que corresponde a 0%.

Na disciplina de matemática, 4 alunos obtiveram menção de Insuficiente, o que corresponde a 16%, 20 alunos obtiveram menção de Suficiente, o que corresponde a 80%, 1 aluno obteve menção de Bom, o que corresponde a 4% e nenhum aluno obteve menção de Muito Bom, o que corresponde a 0%.

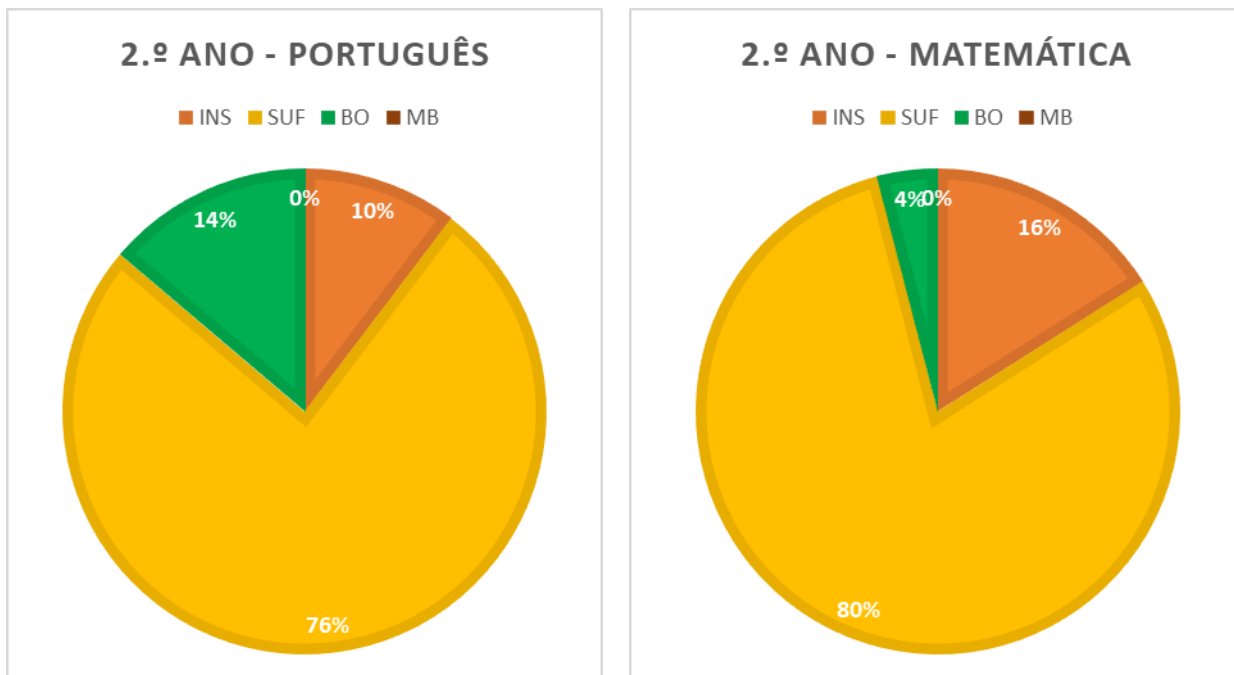

Neste universo, 15 alunos **beneficiam de ASE**, 1 com escalão A, 8 com escalão B e 6 com escalão C.

Relativamente ao **3ºano**, num universo de 99 alunos, 21 usufruíram de apoio educativo a português, o que corresponde a 21% dos alunos e 22 usufruíram de apoio educativo a matemática, o que corresponde a 22%.

Destes alunos no final do período, nenhum obteve menção de Insuficiente na disciplina de português, o que corresponde a 0%, 20 alunos obtiveram menção de Suficiente o que corresponde a 95%, 1 aluno obteve menção de Bom, o que corresponde a 5% e 0 alunos obtiveram menção de Muito Bom, o que corresponde a 0%.

Na disciplina de matemática, 1 aluno obteve menção de Insuficiente, o que corresponde a 4%, 18 alunos obtiveram menção de Suficiente, o que corresponde a 82%, 3 alunos obtiveram menção de Bom, o que corresponde a 14% e nenhum aluno obteve menção de Muito Bom, o que corresponde a 0%.

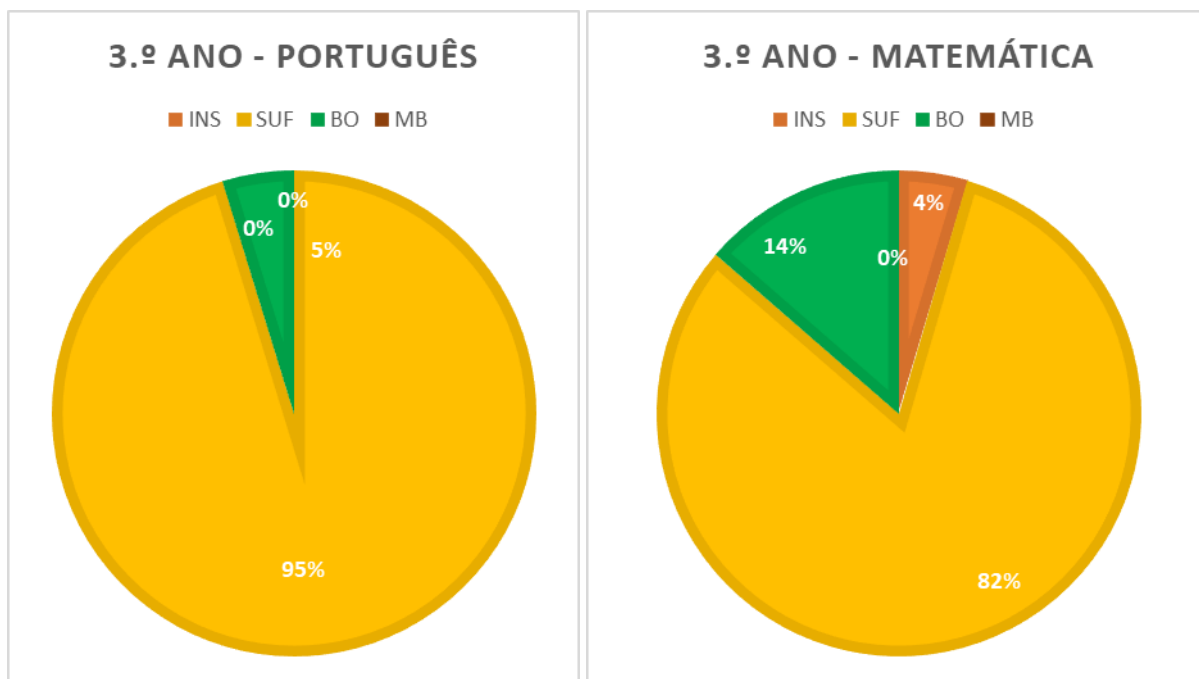

Neste universo, 11 alunos **beneficiam de ASE**, 3 com escalão A, 5 com escalão B e 3 com escalão C.

Relativamente ao **4ºano**, num universo de 81 alunos, 15 usufruíram de apoio educativo a português, o que corresponde a 19% dos alunos e 12 usufruíram de apoio educativo a matemática, o que corresponde a 15%.

Destes alunos no final do período, 0 alunos obtiveram menção de Insuficiente na disciplina de português, o que corresponde a 0%, 12 alunos obtiveram menção de Suficiente o que corresponde a 80%, 1 aluno obteve menção de Bom, o que corresponde a 20% e 0 alunos obtiveram menção de Muito Bom, o que corresponde a 0%.

Na disciplina de matemática, 2 alunos obtiveram menção de Insuficiente, o que corresponde a 16%, 8 alunos obtiveram menção de Suficiente, o que corresponde a 67%, 2 alunos obtiveram menção de Bom, o que corresponde a 17% e nenhum aluno obteve menção de Muito Bom, o que corresponde a 0%.

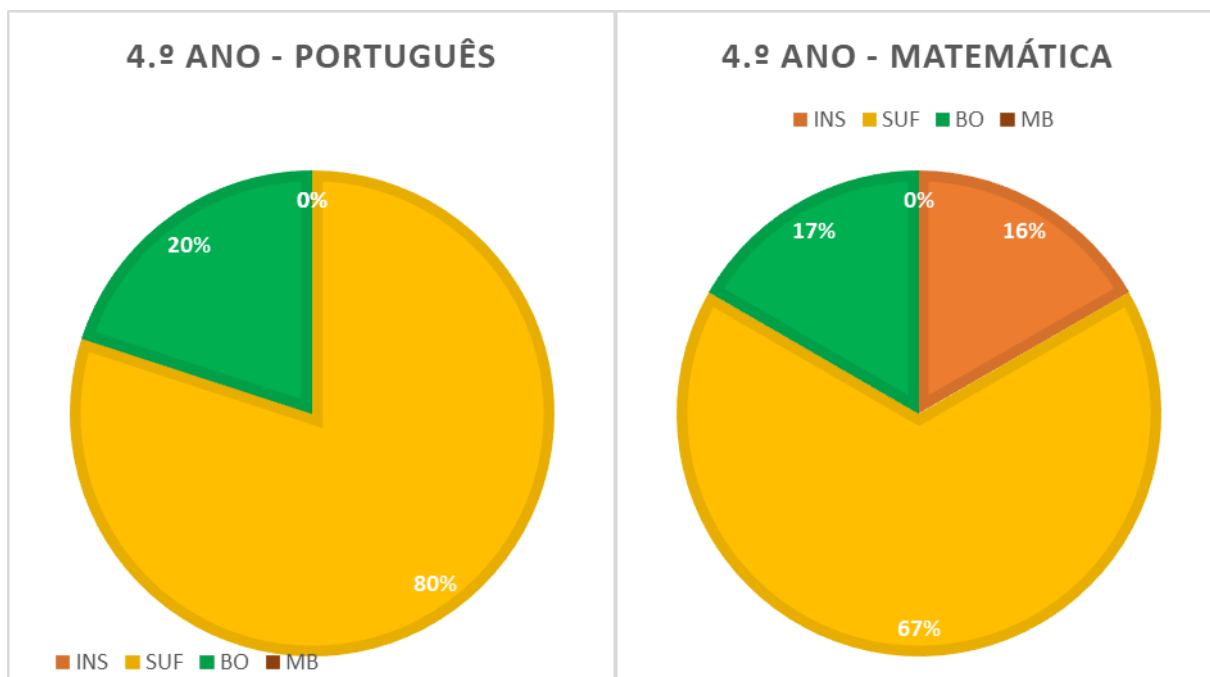

Neste universo, 8 alunos **beneficiam de ASE**, 0 com escalão A, 5 com escalão B e 3 com escalão C.

Concluimos que os resultados são, na generalidade, muito satisfatórios.

As taxas de sucesso, tanto a português como a matemática, nos diferentes anos de escolaridade, encontram-se acima dos 80%, o que revela um aproveitamento muito satisfatório dos alunos que usufruem de apoio educativo.

Dos 82 alunos que usufruem de apoio educativo, 2 alunos encontram-se em risco de retenção, por apresentarem menção Insuficiente a Português e Matemática.

87% dos alunos que beneficiam de apoio educativo obtiveram sucesso em ambas as disciplinas (Português e Matemática), o que indica que o apoio educativo é promotor do sucesso educativo dos alunos que dele beneficiam.

Assim, consideramos que o apoio educativo tem contribuído para o aumento do sucesso educativo dos alunos através da melhoria da aquisição de conhecimentos e competências e o desenvolvimento das capacidades, atitudes e valores consagrados nas aprendizagens a adquirir. Tem havido a preocupação constante de definir um conjunto de estratégias e atividades de apoio, de carácter pedagógico e didático, organizadas de forma integrada, em parceria com os professores titulares das turmas, para complemento e adequação do processo de ensino e aprendizagem, destinadas, prioritariamente, aos alunos com maiores dificuldades de aprendizagem.



Taxa de Sucesso 1.º ano (Coordenadora do ano: Zélia Araújo)

Matemática - 1.º Ano

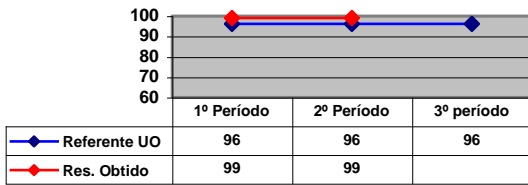

Português - 1.º ano

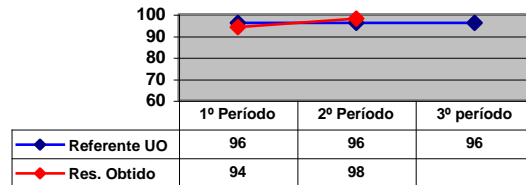

Estudo Meio - 1.º ano

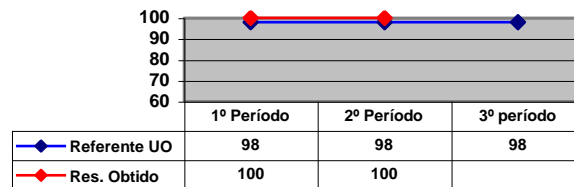

Educação Artística - 1.º ano

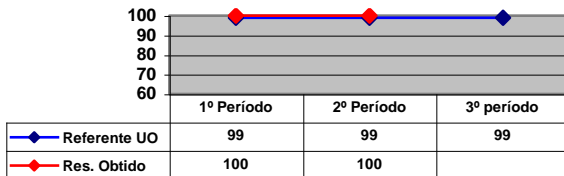

Educação Física - 1.º ano

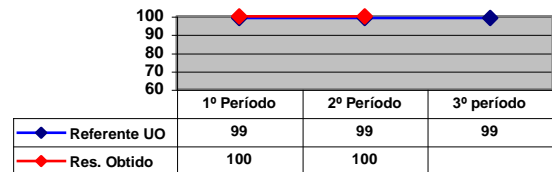

% de alunos em condições de transição

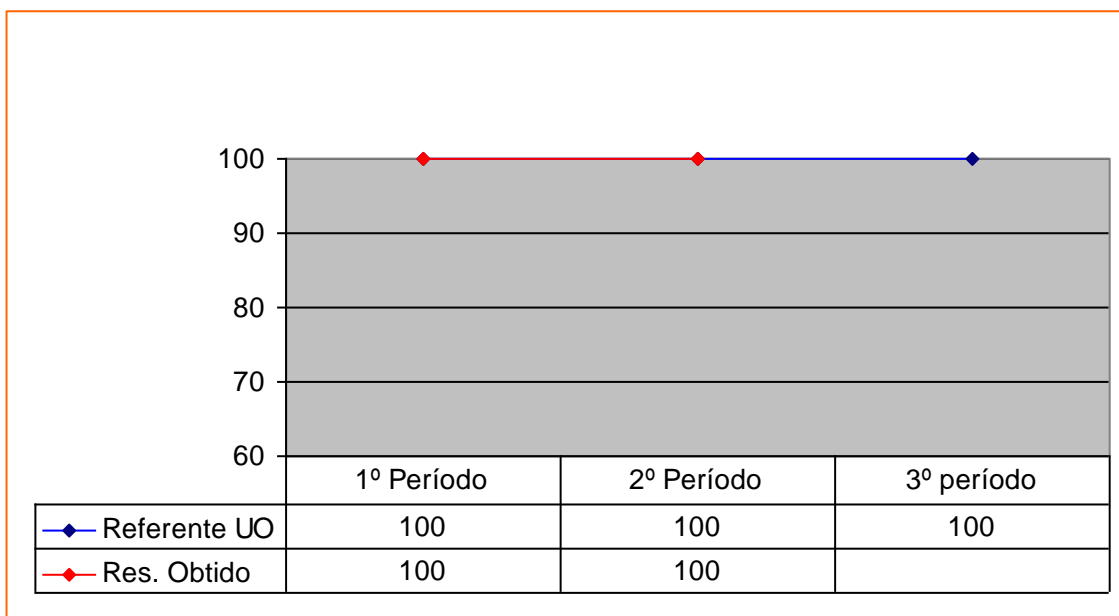

**Análise dos resultados dos gráficos do 1º ano - 2º Período**

Apesar de, no primeiro ano, estarem matriculados 92 alunos, são contabilizados para cálculo de percentagens apenas 90 alunos. Excluem-se 2 alunos da turma 1-N: 1 aluno (PLNM) não foi avaliado por ter ingressado no sistema de ensino português a 30-01-2024 (alínea aE) e 1 aluno não foi avaliado por falta de elementos, pois integrou a turma no dia 18 de março, não havendo, por isso, elementos suficientes para poder ser avaliado (alínea a).

Feita a análise dos gráficos, verificamos que num universo de noventa alunos do 1º ano, a percentagem de sucesso obtida à disciplina de Português foi de 98%, estando dois pontos percentuais acima da percentagem prospetivada pela U.O.; 99% a Matemática, estando três pontos percentuais acima dos resultados prospetivados pelo referente desta U.O.; 100% a Estudo do Meio, estando dois pontos percentuais acima dos resultados prospetivados pela U.O.; e 100% a Educação Artística e Educação Física, continuando um ponto percentual acima do referente desta Unidade Organizacional, para este ano de escolaridade.

Existe um aluno com nível negativo a português e matemática, mas como estes dados se referem ao 1.º ano, todos os alunos se encontram em condições de transição.

Taxa de Sucesso 2.º ano (Coordenador de ano: Joel Filipe Araújo Ferreira)

Português - 2.º ano

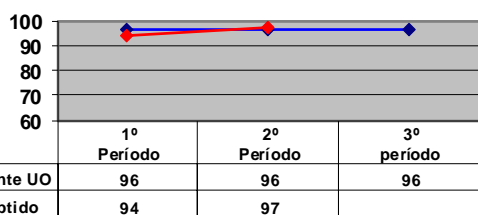

Matemática - 2.º Ano

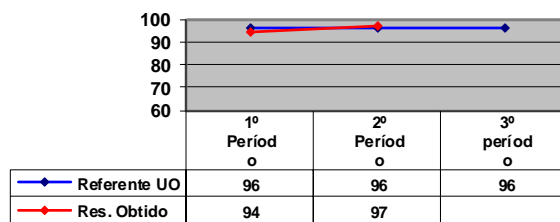

Estudo do Meio - 2.º ano

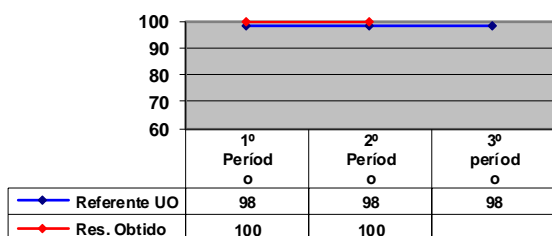

Educação Artística - 2.º ano

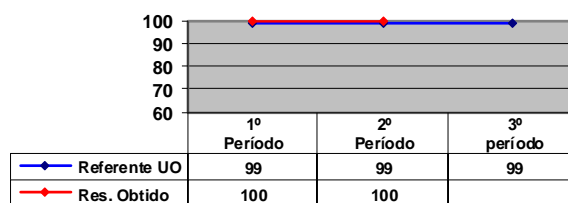

Educação Física - 2.º ano

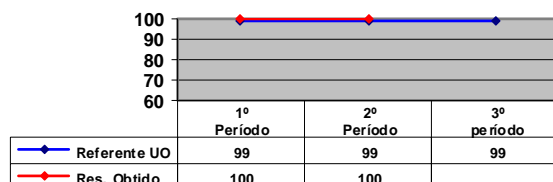

% de alunos em condições de transição

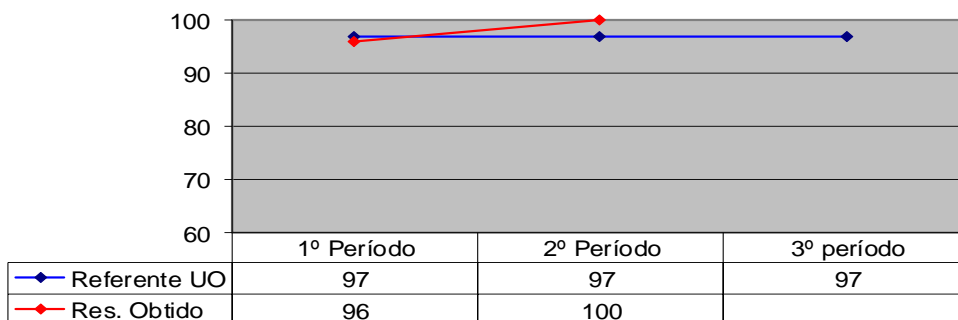

## Análise dos resultados dos gráficos do 2.º ano - 2.º período

Através da observação dos gráficos da Taxa de Sucesso do grupo do 2.º ano, podemos concluir que o aproveitamento global foi **bastante satisfatório**. Numa análise por disciplinas, registam-se as seguintes conclusões:

Nas disciplinas de **Português** e de **Matemática**, a taxa de sucesso foi de **97%**, estando **1 ponto percentual acima** do referencial da UO. Na disciplina de **Estudo do Meio**, a taxa de sucesso foi de **100%**, estando **2 pontos percentuais acima** do referencial da UO. Nas disciplinas de **Educação Artística** e de **Educação Física**, a taxa de sucesso foi de **100%**, estando **1 ponto percentual acima** do referencial da UO.

Conclui-se que, de um total de **98** alunos avaliados, todos se encontram em situação de transição, o que faz com que o valor percentual de alunos em condições de transição seja de **100%**, estando **3 pontos percentuais acima** do referencial da UO.

**Nota:** Apesar de atualmente estarem matriculados 100 alunos no segundo ano de escolaridade, nesta análise foi contabilizado um total de 98 alunos, uma vez que um dos alunos da turma **2-N (aluno PLNM)** não foi avaliado ao abrigo da **alínea aE) por ter ingressado no sistema de ensino português a 30 de janeiro de 2024**. Também uma aluna da turma **2-V1 (doença oncológica)** não foi avaliada ao abrigo da **alínea a) por falta de elementos de avaliação**.

Taxa de Sucesso 3.ºano (Coordenador de ano: Paulo Miguel Fernandes)

Português - 3.º ano

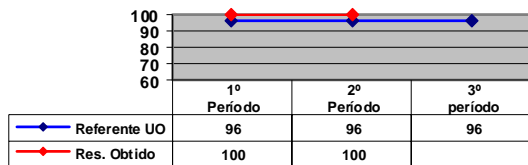

Matemática - 3.º Ano

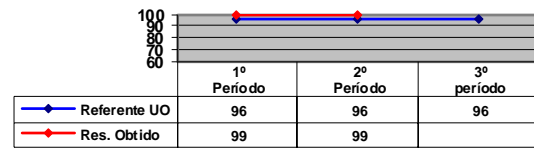

Inglês - 3.º ano

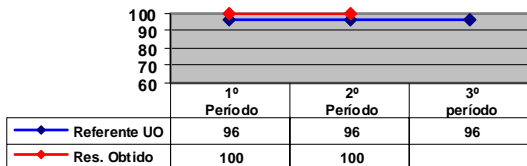

Estudo Meio - 3.º ano

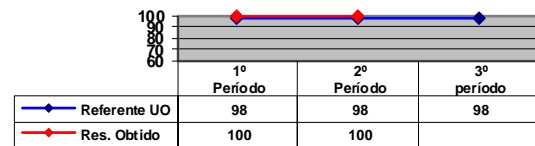

Educação Artística - 3.º ano

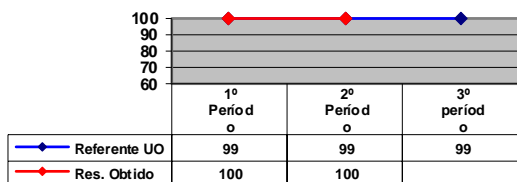

Educação Física - 3.º ano

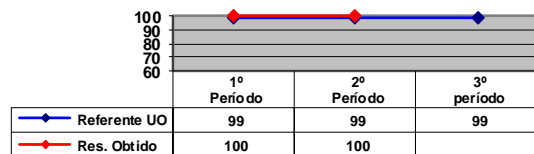

% de alunos em condições de transição

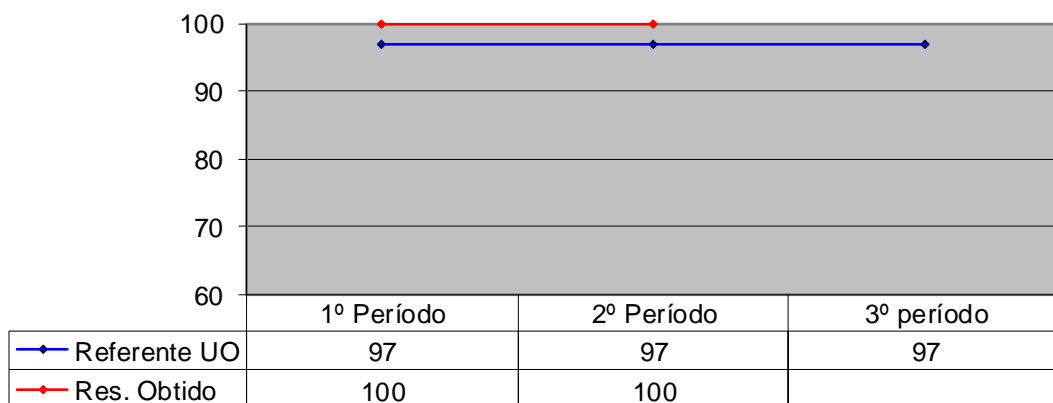

### **Análise dos resultados dos gráficos do 3ºano - 2º Período**

Feita a análise dos gráficos, verificou-se que os resultados obtidos são positivos, dado que num universo de noventa e oito (98) alunos, correspondendo a 100%, os resultados alcançados, neste segundo período **a percentagem de alunos em condições de transição é de 100%**, três pontos percentuais (3%) superior ao referente desta UO. Nas disciplinas de Português, Inglês, Estudo do Meio, Educação Artística e Educação Física a taxa de sucesso é de 100%, situando-se: quatro pontos percentuais (4%) acima do referente desta UO no caso das disciplinas de Português e Inglês; dois pontos percentuais (2%) acima do referente desta UO a Estudo do meio; e um ponto percentual (1%) acima do referente desta UO a Educação Artística e Educação Física. A Matemática a taxa de sucesso situa-se nos 99 %, três pontos percentuais (3%) acima do referente desta UO.

Taxa de Sucesso 4.ºano (Coordenadora do ano: Isabel Maria Barqueiro Gonçalves)

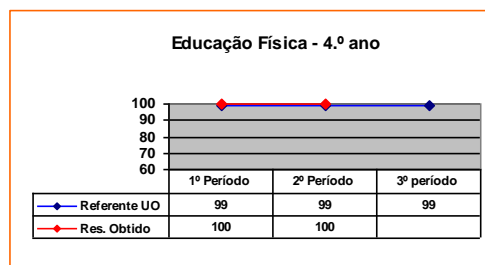
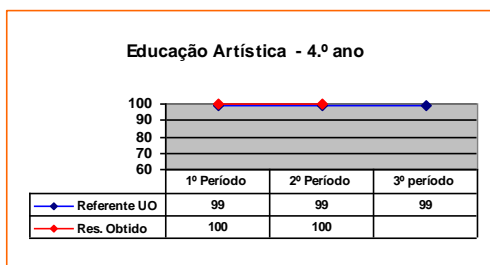
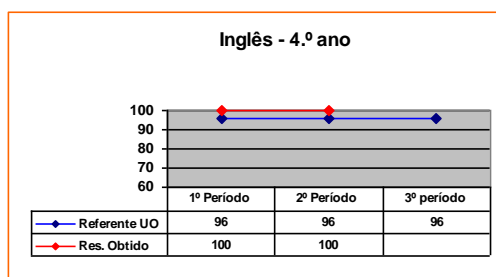
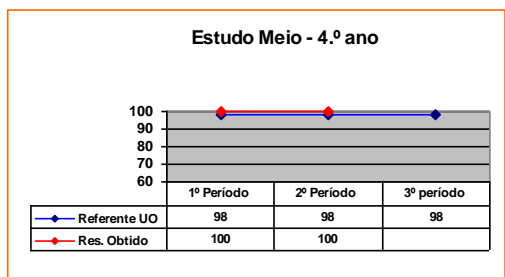
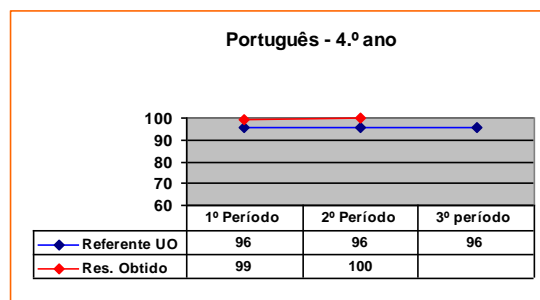
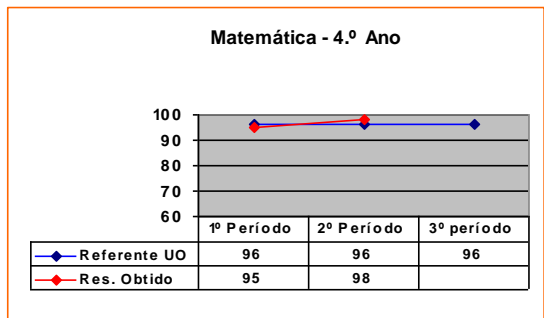

% de alunos em condições de transição

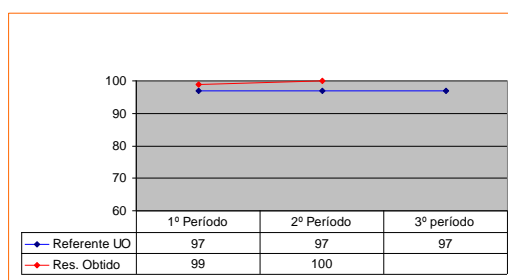

**Análise dos resultados dos gráficos do 4º ano - 2º Período**

Feita a análise dos gráficos verificamos que os resultados são bastante satisfatórios. Apesar de estarem matriculados oitenta e um alunos, apenas oitenta foram contabilizados para cálculo de percentagens. Excluiu-se a aluna da turma 1/4RC que não foi avaliada por falta de elementos, pois integrou a turma no dia 14 de março, não havendo, por isso, elementos suficientes para poder ser avaliada (alínea a). Assim, a percentagem de sucesso obtida foi de 100% às disciplinas de Português e Inglês, o que ultrapassa 4% o valor perspetivado por esta U.O, nestas disciplinas. A Matemática foi obtido uma taxa de sucesso de 98%, uma vez que se registaram duas menções de insuficiente; verificando-se também dois pontos percentuais acima dos resultados perspetivados pelo referente desta U.O. Na disciplina de Estudo do Meio a taxa de sucesso corresponde a 100%, estando dois pontos percentuais acima dos resultados perspetivados pela U.O.

A taxa de sucesso de 100%, verificou-se também nas disciplinas de Educação Artística e Educação Física, mantendo um ponto percentual acima do referente desta Unidade Organizacional, para este ano de escolaridade. Feita a análise destes resultados verifica-se que todos os alunos reúnem condições para Aprovação de Ciclo.



**Aproveitamento insuficiente 1º Ciclo**  
**Análise comparativa do 2º momento de avaliação nos últimos 7 anos de escolaridade**

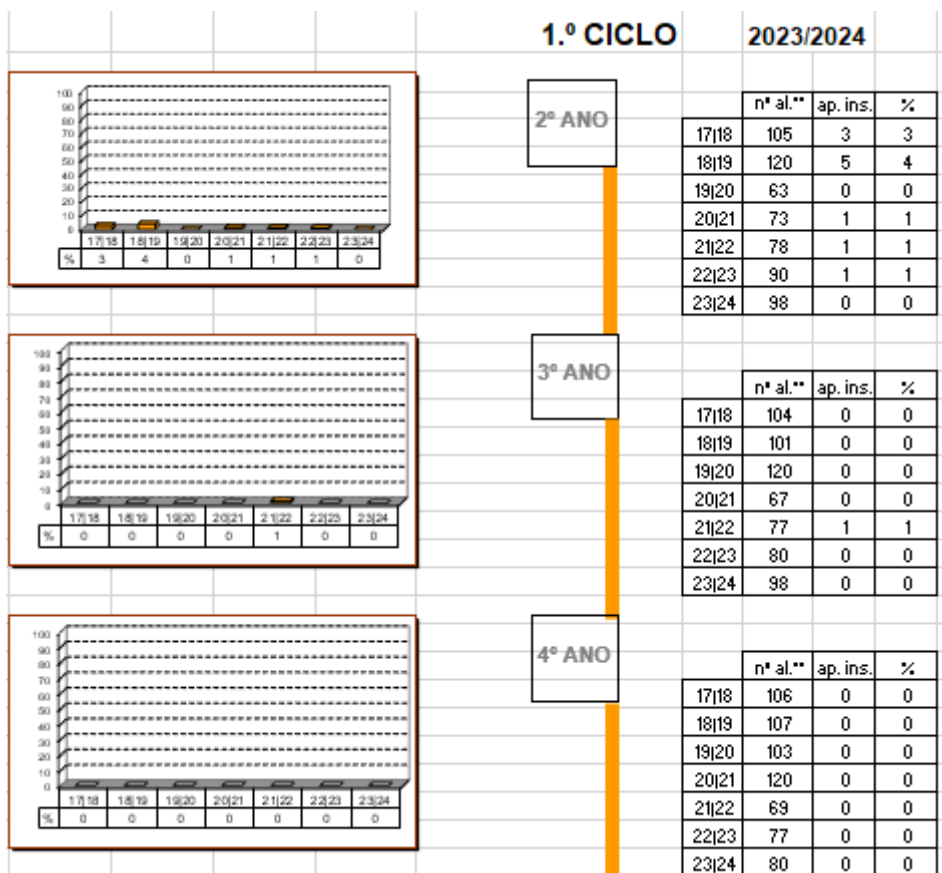

**2.º CICLO**

| TOTAL DE ALUNOS – 5.º ANO |         |    |    |         |    |    |         |    |    |         |    |    |         |     |    |       |     |    |
|---------------------------|---------|----|----|---------|----|----|---------|----|----|---------|----|----|---------|-----|----|-------|-----|----|
| 5.º ANO                   | TURMA A |    |    | TURMA B |    |    | TURMA C |    |    | TURMA D |    |    | TURMA E |     |    | TOTAL |     |    |
|                           | 1P      | 2P | 3P | 1P      | 2P | 3P | 1P      | 2P | 3P | 1P      | 2P | 3P | 1P      | 2P  | 3P | 1P    | 2P  | 3P |
| TOTAL ALUNOS              | 20      | 20 |    | 20      | 20 |    | 21      | 20 |    | 19      | 20 |    | 27      | 27  |    | 107   | 107 |    |
| Risco retenção            | 1       | 1  |    | 2       | 3  |    | 1       | 1  |    | 1       | 2  |    | 1       | 1   |    | 6     | 8   |    |
| % INSUCESSO               | 5       | 5  |    | 10      | 15 |    | 4,8     | 5  |    | 5,3     | 10 |    | 3,7     | 3,7 |    | 5,6   | 7,5 |    |

**SUCESSO POR DISCIPLINA 5.º ANO**

Quadro A ✕

| Disciplina | Classificações |    |    |    |    | N.º Alunos   |                   | NEGATIVAS<br>< 3 |             | POSITIVAS<br>=> 3 |              | Média       |
|------------|----------------|----|----|----|----|--------------|-------------------|------------------|-------------|-------------------|--------------|-------------|
|            | 1              | 2  | 3  | 4  | 5  | Matriculados | Com Classificação | N.º              | %           | N.º               | %            |             |
| PORT       | 0              | 8  | 45 | 46 | 7  | 109          | 106               | 8                | 7,55        | 98                | 92,45        | 3,49        |
| PLNM       | 0              | 0  | 1  | 0  | 0  | 1            | 1                 | 0                | 0,00        | 1                 | 100,00       | 3,00        |
| ING        | 0              | 15 | 48 | 35 | 9  | 110          | 107               | 15               | 14,02       | 92                | 85,98        | 3,36        |
| HGP        | 0              | 8  | 45 | 41 | 13 | 110          | 107               | 8                | 7,48        | 99                | 92,52        | 3,55        |
| CD         | 0              | 1  | 27 | 58 | 21 | 110          | 107               | 1                | 0,93        | 106               | 99,07        | 3,93        |
| MAT        | 0              | 13 | 46 | 30 | 18 | 110          | 107               | 13               | 12,15       | 94                | 87,85        | 3,50        |
| CN         | 0              | 2  | 28 | 62 | 15 | 110          | 107               | 2                | 1,87        | 105               | 98,13        | 3,84        |
| EV         | 0              | 0  | 0  | 0  | 0  | 110          | 0                 | 0                | 0,00        | 0                 | 0,00         | 0,00        |
| ET         | 0              | 0  | 0  | 0  | 0  | 100          | 0                 | 0                | 0,00        | 0                 | 0,00         | 0,00        |
| EDM        | 0              | 2  | 9  | 36 | 50 | 100          | 97                | 2                | 2,06        | 95                | 97,94        | 4,38        |
| TIC        | 0              | 0  | 0  | 0  | 0  | 100          | 0                 | 0                | 0,00        | 0                 | 0,00         | 0,00        |
| EDF        | 0              | 2  | 33 | 31 | 41 | 110          | 107               | 2                | 1,87        | 105               | 98,13        | 4,04        |
| OE (MART)  | 0              | 0  | 0  | 0  | 0  | 110          | 0                 | 0                | 0,00        | 0                 | 0,00         | 0,00        |
| OC (CTE)   | 0              | 3  | 26 | 61 | 17 | 110          | 107               | 3                | 2,80        | 104               | 97,20        | 3,86        |
| EMRC       | 0              | 0  | 7  | 29 | 61 | 99           | 97                | 0                | 0,00        | 97                | 100,00       | 4,56        |
| CLA.CONJ.  | 0              | 0  | 0  | 6  | 4  | 10           | 10                | 0                | 0,00        | 10                | 100,00       | 4,40        |
| F.MUSIC    | 0              | 0  | 3  | 5  | 2  | 10           | 10                | 0                | 0,00        | 10                | 100,00       | 3,90        |
| INST. BAT. | 0              | 0  | 0  | 1  | 0  | 1            | 1                 | 0                | 0,00        | 1                 | 100,00       | 4,00        |
| INST.Canto | 0              | 0  | 0  | 0  | 0  | 0            | 0                 | 0                | 0,00        | 0                 | 0,00         | 0,00        |
| INST.CLAR. | 0              | 0  | 0  | 0  | 1  | 1            | 1                 | 0                | 0,00        | 1                 | 100,00       | 5,00        |
| INST.FLA.T | 0              | 0  | 0  | 0  | 2  | 2            | 2                 | 0                | 0,00        | 2                 | 100,00       | 5,00        |
| INST.GUIT. | 0              | 0  | 0  | 1  | 0  | 1            | 1                 | 0                | 0,00        | 1                 | 100,00       | 4,00        |
| INST.PIAN. | 0              | 0  | 0  | 1  | 1  | 2            | 2                 | 0                | 0,00        | 2                 | 100,00       | 4,50        |
| INST.SAXOF | 0              | 0  | 0  | 1  | 1  | 2            | 2                 | 0                | 0,00        | 2                 | 100,00       | 4,50        |
| INST.TROM. | 0              | 0  | 0  | 0  | 0  | 0            | 0                 | 0                | 0,00        | 0                 | 0,00         | 0,00        |
| INST.VIO.A | 0              | 0  | 0  | 0  | 0  | 0            | 0                 | 0                | 0,00        | 0                 | 0,00         | 0,00        |
| INST.VIOLO | 0              | 0  | 0  | 1  | 0  | 1            | 1                 | 0                | 0,00        | 1                 | 100,00       | 4,00        |
|            |                |    |    |    |    |              |                   | <b>54</b>        | <b>5,00</b> | <b>1026</b>       | <b>95,00</b> | <b>3,85</b> |

| TOTAL DE ALUNOS – 6.º ANO |         |    |    |         |     |    |         |    |    |         |     |    |       |     |    |
|---------------------------|---------|----|----|---------|-----|----|---------|----|----|---------|-----|----|-------|-----|----|
| 6.º ANO                   | TURMA A |    |    | TURMA B |     |    | TURMA C |    |    | TURMA D |     |    | TOTAL |     |    |
|                           | 1P      | 2P | 3P | 1P      | 2P  | 3P | 1P      | 2P | 3P | 1 P     | 2P  | 3P | 1P    | 2P  | 3P |
| TOTAL ALUNOS              | 21      | 21 |    | 19      | 19  |    | 20      | 19 |    | 26      | 26  |    | 86    | 85  |    |
| Alunos risco retenção     | 1       | 0  |    | 1       | 1   |    | 1       | 0  |    | 2       | 1   |    | 5     | 2   |    |
| % INSUCESSO               | 4,8     | 0  |    | 5,3     | 5,3 |    | 6,0     | 0  |    | 7,7     | 3,8 |    | 3,7   | 2,4 |    |

**SUCESSO POR DISCIPLINA 6.º ANO**

| Quadro A   |                |    |    |    |    |              |                   |                  |             |                  |              |             |
|------------|----------------|----|----|----|----|--------------|-------------------|------------------|-------------|------------------|--------------|-------------|
| Disciplina | Classificações |    |    |    |    | N.º Alunos   |                   | NEGATIVAS<br>< 3 |             | POSITIVAS<br>⇒ 3 |              | Média       |
|            | 1              | 2  | 3  | 4  | 5  | Matriculados | Com Classificação | N.º              | %           | N.º              | %            |             |
| PORT       | 0              | 3  | 40 | 38 | 2  | 88           | 83                | 3                | 3,61        | 80               | 96,39        | 3,47        |
| PLNM       | 0              | 0  | 0  | 0  | 0  | 2            | 0                 | 0                | 0,00        | 0                | 0,00         | 0,00        |
| ING        | 0              | 12 | 29 | 28 | 14 | 89           | 83                | 12               | 14,46       | 71               | 85,54        | 3,53        |
| HGP        | 0              | 1  | 27 | 38 | 16 | 88           | 82                | 1                | 1,22        | 81               | 98,78        | 3,84        |
| CD         | 0              | 0  | 15 | 55 | 13 | 89           | 83                | 0                | 0,00        | 83               | 100,00       | 3,98        |
| MAT        | 0              | 7  | 35 | 21 | 20 | 89           | 83                | 7                | 8,43        | 76               | 91,57        | 3,65        |
| CN         | 0              | 1  | 27 | 39 | 16 | 89           | 83                | 1                | 1,20        | 82               | 98,80        | 3,84        |
| EV         | 0              | 0  | 0  | 0  | 0  | 89           | 0                 | 0                | 0,00        | 0                | 0,00         | 0,00        |
| ET         | 0              | 0  | 0  | 0  | 0  | 77           | 0                 | 0                | 0,00        | 0                | 0,00         | 0,00        |
| EDM        | 0              | 0  | 16 | 21 | 34 | 77           | 71                | 0                | 0,00        | 71               | 100,00       | 4,25        |
| TIC        | 0              | 0  | 0  | 0  | 0  | 77           | 0                 | 0                | 0,00        | 0                | 0,00         | 0,00        |
| EDF        | 0              | 1  | 25 | 31 | 26 | 89           | 83                | 1                | 1,20        | 82               | 98,80        | 3,99        |
| OE (MART)  | 0              | 0  | 0  | 0  | 0  | 89           | 0                 | 0                | 0,00        | 0                | 0,00         | 0,00        |
| OC (CTE)   | 0              | 0  | 28 | 35 | 20 | 89           | 83                | 0                | 0,00        | 83               | 100,00       | 3,90        |
| EMRC       | 0              | 0  | 5  | 29 | 47 | 85           | 81                | 0                | 0,00        | 81               | 100,00       | 4,52        |
| CLA.CONJ.  | 0              | 0  | 1  | 6  | 5  | 12           | 12                | 0                | 0,00        | 12               | 100,00       | 4,33        |
| F.MUSIC    | 0              | 1  | 7  | 3  | 1  | 12           | 12                | 1                | 8,33        | 11               | 91,67        | 3,33        |
| INST. BAT. | 0              | 0  | 0  | 1  | 0  | 1            | 1                 | 0                | 0,00        | 1                | 100,00       | 4,00        |
| INST.Canto | 0              | 0  | 0  | 1  | 0  | 1            | 1                 | 0                | 0,00        | 1                | 100,00       | 4,00        |
| INST.FLA.T | 0              | 0  | 0  | 1  | 0  | 1            | 1                 | 0                | 0,00        | 1                | 100,00       | 4,00        |
| INST.GUIT. | 0              | 0  | 1  | 1  | 0  | 2            | 2                 | 0                | 0,00        | 2                | 100,00       | 3,50        |
| INST.PIAN. | 0              | 1  | 1  | 0  | 1  | 3            | 3                 | 1                | 33,33       | 2                | 66,67        | 3,33        |
| INST.SAXOF | 0              | 0  | 1  | 0  | 0  | 1            | 1                 | 0                | 0,00        | 1                | 100,00       | 3,00        |
| INST.TROM. | 0              | 0  | 0  | 0  | 1  | 1            | 1                 | 0                | 0,00        | 1                | 100,00       | 5,00        |
| INST.VIO.A | 0              | 0  | 1  | 0  | 0  | 1            | 1                 | 0                | 0,00        | 1                | 100,00       | 3,00        |
| INST.VIOLO | 0              | 0  | 0  | 1  | 0  | 1            | 1                 | 0                | 0,00        | 1                | 100,00       | 4,00        |
|            |                |    |    |    |    |              |                   | <b>27</b>        | <b>3,17</b> | <b>824</b>       | <b>96,83</b> | <b>3,89</b> |

**Aproveitamento insuficiente 2º Ciclo**  
**Análise comparativa do 2º momento de avaliação nos últimos 7 anos de escolaridade**

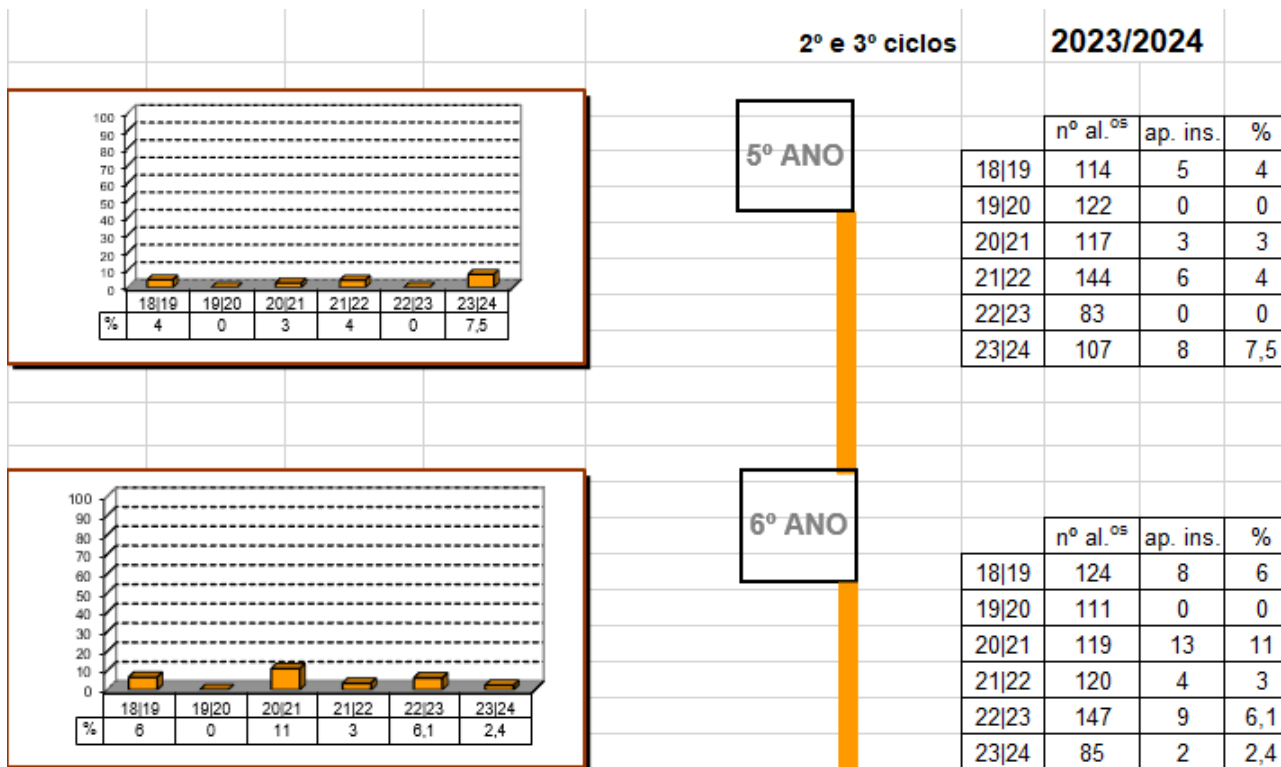

| TOTAL DE ALUNOS – 7.º ANO        |         |      |    |         |      |    |         |      |    |         |     |    |         |      |    |         |      |    |       |      |    |
|----------------------------------|---------|------|----|---------|------|----|---------|------|----|---------|-----|----|---------|------|----|---------|------|----|-------|------|----|
| 7.º ANO                          | TURMA A |      |    | TURMA B |      |    | TURMA C |      |    | TURMA D |     |    | TURMA E |      |    | TURMA F |      |    | TOTAL |      |    |
|                                  | 1P      | 2 P  | 3P | 1P      | 2P   | 3P | 1P      | 2P   | 3P | 1 P     | 2 P | 3P | 1P      | 2 P  | 3P | 1P      | 2P   | 3P | 1P    | 2P   | 3P |
| <b>TOTAL ALUNOS</b>              | 27      | 27   |    | 18      | 18   |    | 26      | 26   |    | 26      | 26  |    | 25      | 23   |    | 19      | 19   |    | 141   | 139  |    |
| <b>ALUNOS RISCO<br/>RETENÇÃO</b> | 5       | 3    |    | 4       | 2    |    | 3       | 4    |    | 2       | 2   |    | 6       | 4    |    | 1       | 2    |    | 21    | 17   |    |
| <b>% INSUCESSO</b>               | 18,5    | 11,1 |    | 22,2    | 11,1 |    | 11,5    | 15,4 |    | 7,7     | 7,7 |    | 24      | 17,4 |    | 5,3     | 10,5 |    | 14,9  | 12,2 |    |

**SUCESSO POR DISCIPLINA 7.º ANO**

Quadro A ✕

| Disciplina | Classificações   |    |    |    |    | N.º Alunos   |                   | NEGATIVAS<br>< 3 |             | POSITIVAS<br>=> 3 |              | Média       |      |
|------------|--|----|----|----|----|--------------|-------------------|------------------|-------------|-------------------|--------------|-------------|------|
|            | 1  | 2  | 3  | 4  | 5  | Matriculados | Com Classificação | N.º              | %           | N.º               | %            |             |      |
| PORT       | 0  | 35 | 71 | 31 | 0  | 141          | 137               | 35               | 25,55       | 102               | 74,45        | 2,97        |      |
| PLNM       | 0  | 2  | 0  | 0  | 0  | 3            | 2                 | 2                | 100,00      | 0                 | 0,00         | 2,00        |      |
| ING        | 0  | 25 | 70 | 31 | 11 | 141          | 137               | 25               | 18,25       | 112               | 81,75        | 3,20        |      |
| FRC        | 0  | 6  | 41 | 36 | 24 | 108          | 107               | 6                | 5,61        | 101               | 94,39        | 3,73        |      |
| ESP        | 0  | 0  | 14 | 40 | 6  | 33           | 30                | 0                | 0,00        | 30                | 100,00       | 3,73        |      |
| HIST       | 0  | 12 | 77 | 32 | 16 | 141          | 137               | 12               | 8,76        | 125               | 91,24        | 3,38        |      |
| GEO        | 0  | 20 | 74 | 32 | 11 | 141          | 137               | 20               | 14,60       | 117               | 85,40        | 3,25        |      |
| CD         | 0  | 0  | 43 | 63 | 33 | 143          | 139               | 0                | 0,00        | 139               | 100,00       | 3,93        |      |
| MAT        | 0  | 34 | 56 | 29 | 20 | 143          | 139               | 34               | 24,46       | 105               | 75,54        | 3,25        |      |
| CN         | Matemática - 3.º Ciclo do Ensino Básico - 2024 [ 7.º Ano ] |    |    |    |    |              | 39                |                  | 16          | 11,51             | 123          | 88,49       | 3,27 |
| FQ         | 0  | 11 | 71 | 46 | 9  | 141          | 137               | 11               | 8,03        | 126               | 91,97        | 3,39        |      |
| EV         | 0  | 11 | 87 | 24 | 6  | 132          | 128               | 11               | 8,59        | 117               | 91,41        | 3,20        |      |
| TIC        | 0  | 0  | 0  | 0  | 0  | 133          | 0                 | 0                | 0,00        | 0                 | 0,00         | 0,00        |      |
| EDF        | 0  | 5  | 66 | 57 | 11 | 143          | 139               | 5                | 3,60        | 134               | 96,40        | 3,53        |      |
| OE (MART)  | 0  | 0  | 0  | 0  | 0  | 143          | 0                 | 0                | 0,00        | 0                 | 0,00         | 0,00        |      |
| OC (CTE)   | 0  | 0  | 58 | 49 | 32 | 143          | 139               | 0                | 0,00        | 139               | 100,00       | 3,81        |      |
| EMRC       | 0  | 0  | 6  | 61 | 57 | 128          | 124               | 0                | 0,00        | 124               | 100,00       | 4,41        |      |
| CLA.CONJ.  | 0  | 0  | 3  | 6  | 1  | 10           | 10                | 0                | 0,00        | 10                | 100,00       | 3,80        |      |
| F.MUSIC    | 0  | 1  | 3  | 5  | 1  | 10           | 10                | 1                | 10,00       | 9                 | 90,00        | 3,60        |      |
| INST. BAT. | 0  | 0  | 0  | 0  | 0  | 0            | 0                 | 0                | 0,00        | 0                 | 0,00         | 0,00        |      |
| INST.CLAR. | 0  | 1  | 0  | 0  | 0  | 1            | 1                 | 1                | 100,00      | 0                 | 0,00         | 2,00        |      |
| INST.FLA.T | 0  | 0  | 0  | 0  | 1  | 1            | 1                 | 0                | 0,00        | 1                 | 100,00       | 5,00        |      |
| INST.GUIT. | 0  | 0  | 2  | 1  | 0  | 3            | 3                 | 0                | 0,00        | 3                 | 100,00       | 3,33        |      |
| INST.PIAN. | 0  | 0  | 0  | 0  | 0  | 0            | 0                 | 0                | 0,00        | 0                 | 0,00         | 0,00        |      |
| INST.SAXOF | 0  | 0  | 1  | 1  | 0  | 2            | 2                 | 0                | 0,00        | 2                 | 100,00       | 3,50        |      |
| INST.TROM. | 0  | 0  | 0  | 1  | 0  | 1            | 1                 | 0                | 0,00        | 1                 | 100,00       | 4,00        |      |
| INST.VIOL. | 0  | 0  | 0  | 2  | 0  | 2            | 2                 | 0                | 0,00        | 2                 | 100,00       | 4,00        |      |
| INST.VIOLO | 0  | 0  | 0  | 0  | 0  | 0            | 0                 | 0                | 0,00        | 0                 | 0,00         | 0,00        |      |
|            |  |    |    |    |    |              |                   | <b>179</b>       | <b>9,94</b> | <b>1622</b>       | <b>90,06</b> | <b>3,48</b> |      |



| TOTAL DE ALUNOS – 8.º ANO |         |      |    |         |      |    |         |     |    |         |     |    |         |     |    |       |     |    |
|---------------------------|---------|------|----|---------|------|----|---------|-----|----|---------|-----|----|---------|-----|----|-------|-----|----|
| 8.º ANO                   | TURMA A |      |    | TURMA B |      |    | TURMA C |     |    | TURMA D |     |    | TURMA E |     |    | TOTAL |     |    |
|                           | 1P      | 2P   | 3P | 1P      | 2P   | 3P | 1P      | 2P  | 3P | 1P      | 2P  | 3P | 1P      | 2P  | 3P | 1P    | 2P  | 3P |
| TOTAL ALUNOS              | 21      | 21   |    | 27      | 27   |    | 26      | 26  |    | 26      | 26  |    | 23      | 22  |    | 123   | 122 |    |
| ALUNOS RISCO<br>RETENÇÃO  | 5       | 3    |    | 7       | 4    |    | 3       | 2   |    | 3       | 1   |    | 3       | 1   |    | 21    | 11  |    |
| % INSUCESSO               | 23,8    | 14,3 |    | 25,9    | 14,8 |    | 11,5    | 7,7 |    | 11,5    | 3,8 |    | 13      | 4,5 |    | 17,1  | 9   |    |

**SUCESSO POR DISCIPLINA 8.º ANO**

Quadro A 

| Disciplina | Classificações |    |    |    |    | N.º Alunos   |                   | NEGATIVAS<br>< 3 |             | POSITIVAS<br>=> 3 |              | Média       |
|------------|----------------|----|----|----|----|--------------|-------------------|------------------|-------------|-------------------|--------------|-------------|
|            | 1              | 2  | 3  | 4  | 5  | Matriculados | Com Classificação | N.º              | %           | N.º               | %            |             |
| PORT       | 0              | 12 | 65 | 36 | 6  | 122          | 119               | 12               | 10,08       | 107               | 89,92        | 3,30        |
| PLNM       | 0              | 0  | 0  | 0  | 0  | 1            | 0                 | 0                | 0,00        | 0                 | 0,00         | 0,00        |
| ING        | 0              | 18 | 65 | 27 | 7  | 120          | 117               | 18               | 15,38       | 99                | 84,62        | 3,20        |
| FRC        | 0              | 11 | 66 | 30 | 12 | 122          | 119               | 11               | 9,24        | 108               | 90,76        | 3,36        |
| HIST       | 0              | 7  | 60 | 39 | 11 | 120          | 117               | 7                | 5,98        | 110               | 94,02        | 3,46        |
| GEO        | 0              | 1  | 67 | 44 | 6  | 121          | 118               | 1                | 0,85        | 117               | 99,15        | 3,47        |
| CD         | 0              | 0  | 39 | 62 | 17 | 121          | 118               | 0                | 0,00        | 118               | 100,00       | 3,81        |
| MAT        | 0              | 30 | 56 | 30 | 3  | 122          | 119               | 30               | 25,21       | 89                | 74,79        | 3,05        |
| CN         | 0              | 10 | 54 | 36 | 18 | 121          | 118               | 10               | 8,47        | 108               | 91,53        | 3,53        |
| FQ         | 0              | 3  | 63 | 43 | 8  | 120          | 117               | 3                | 2,56        | 114               | 97,44        | 3,48        |
| EV         | 0              | 0  | 42 | 47 | 28 | 120          | 117               | 0                | 0,00        | 117               | 100,00       | 3,88        |
| TIC        | 0              | 0  | 0  | 0  | 0  | 122          | 0                 | 0                | 0,00        | 0                 | 0,00         | 0,00        |
| EDF        | 0              | 1  | 39 | 62 | 17 | 122          | 119               | 1                | 0,84        | 118               | 99,16        | 3,80        |
| OE (MART)  | 0              | 0  | 0  | 0  | 0  | 122          | 0                 | 0                | 0,00        | 0                 | 0,00         | 0,00        |
| OC (CTE)   | 0              | 4  | 46 | 49 | 20 | 122          | 119               | 4                | 3,36        | 115               | 96,64        | 3,71        |
| EMRC       | 0              | 0  | 11 | 48 | 46 | 108          | 105               | 0                | 0,00        | 105               | 100,00       | 4,33        |
| CLA.CONJ.  | 0              | 0  | 1  | 2  | 0  | 3            | 3                 | 0                | 0,00        | 3                 | 100,00       | 3,67        |
| F.MUSIC    | 0              | 0  | 2  | 1  | 0  | 3            | 3                 | 0                | 0,00        | 3                 | 100,00       | 3,33        |
| INST. BAT. | 0              | 0  | 0  | 1  | 0  | 1            | 1                 | 0                | 0,00        | 1                 | 100,00       | 4,00        |
| INST.PIAN. | 0              | 0  | 0  | 1  | 0  | 1            | 1                 | 0                | 0,00        | 1                 | 100,00       | 4,00        |
| INST.SAXOF | 0              | 0  | 0  | 1  | 0  | 1            | 1                 | 0                | 0,00        | 1                 | 100,00       | 4,00        |
|            |                |    |    |    |    |              |                   | <b>97</b>        | <b>6,34</b> | <b>1434</b>       | <b>93,66</b> | <b>3,56</b> |

| TOTAL DE ALUNOS – 9.º ANO |         |      |    |         |      |    |         |      |    |         |    |    |         |     |    |       |      |    |
|---------------------------|---------|------|----|---------|------|----|---------|------|----|---------|----|----|---------|-----|----|-------|------|----|
| 9.º ANO                   | TURMA A |      |    | TURMA B |      |    | TURMA C |      |    | TURMA D |    |    | TURMA E |     |    | TOTAL |      |    |
|                           | 1P      | 2P   | 3P | 1P      | 2P   | 3P | 1P      | 2P   | 3P | 1P      | 2P | 3P | 1P      | 2P  | 3P | 1P    | 2P   | 3P |
| TOTAL ALUNOS              | 28      | 28   |    | 21      | 21   |    | 28      | 28   |    | 20      | 20 |    | 28      | 28  |    | 125   | 125  |    |
| ALUNOS RISCO<br>RETENÇÃO  | 7       | 4    |    | 5       | 3    |    | 8       | 5    |    | 4       | 3  |    | 1       | 2   |    | 25    | 17   |    |
| % INSUCESSO               | 25      | 14,3 |    | 23,8    | 14,3 |    | 28,6    | 17,9 |    | 20      | 15 |    | 3,6     | 7,1 |    | 20    | 13,6 |    |

**SUCESSO POR DISCIPLINA 9.º ANO (Alunos transferidos)**

| Quadro A   |                |   |   |   |   |              |                   |                  |              |                   |              |             |
|------------|----------------|---|---|---|---|--------------|-------------------|------------------|--------------|-------------------|--------------|-------------|
| Disciplina | Classificações |   |   |   |   | N.º Alunos   |                   | NEGATIVAS<br>< 3 |              | POSITIVAS<br>=> 3 |              | Média       |
|            | 1              | 2 | 3 | 4 | 5 | Matriculados | Com Classificação | N.º              | %            | N.º               | %            |             |
| PORT       | 0              | 4 | 4 | 1 | 0 | 9            | 9                 | 4                | 44,44        | 5                 | 55,56        | 2,67        |
| PLNM       | 0              | 0 | 1 | 0 | 0 | 1            | 1                 | 0                | 0,00         | 1                 | 100,00       | 3,00        |
| ING        | 0              | 5 | 3 | 2 | 0 | 10           | 10                | 5                | 50,00        | 5                 | 50,00        | 2,70        |
| FRC        | 0              | 2 | 6 | 1 | 0 | 10           | 9                 | 2                | 22,22        | 7                 | 77,78        | 2,89        |
| ESP        | 0              | 0 | 0 | 0 | 0 | 1            | 0                 | 0                | 0,00         | 0                 | 0,00         | 0,00        |
| HIST       | 0              | 1 | 9 | 0 | 0 | 10           | 10                | 1                | 10,00        | 9                 | 90,00        | 2,90        |
| GEO        | 0              | 2 | 8 | 0 | 0 | 10           | 10                | 2                | 20,00        | 8                 | 80,00        | 2,80        |
| CD         | 0              | 0 | 8 | 2 | 0 | 10           | 10                | 0                | 0,00         | 10                | 100,00       | 3,20        |
| MAT        | 0              | 3 | 7 | 0 | 0 | 10           | 10                | 3                | 30,00        | 7                 | 70,00        | 2,70        |
| CN         | 0              | 3 | 7 | 0 | 0 | 10           | 10                | 3                | 30,00        | 7                 | 70,00        | 2,70        |
| FQ         | 0              | 1 | 9 | 0 | 0 | 10           | 10                | 1                | 10,00        | 9                 | 90,00        | 2,90        |
| EV         | 0              | 1 | 8 | 1 | 0 | 10           | 10                | 1                | 10,00        | 9                 | 90,00        | 3,00        |
| TIC        | 0              | 0 | 0 | 0 | 0 | 10           | 0                 | 0                | 0,00         | 0                 | 0,00         | 0,00        |
| EDF        | 0              | 1 | 5 | 3 | 1 | 10           | 10                | 1                | 10,00        | 9                 | 90,00        | 3,40        |
| OE (MART)  | 0              | 0 | 0 | 0 | 0 | 10           | 0                 | 0                | 0,00         | 0                 | 0,00         | 0,00        |
| OC (CTE)   | 0              | 0 | 7 | 3 | 0 | 10           | 10                | 0                | 0,00         | 10                | 100,00       | 3,30        |
| EMRC       | 0              | 0 | 1 | 7 | 1 | 9            | 9                 | 0                | 0,00         | 9                 | 100,00       | 4,00        |
|            |                |   |   |   |   |              |                   | <b>23</b>        | <b>17,97</b> | <b>105</b>        | <b>82,03</b> | <b>3,01</b> |

**SUCESSO POR DISCIPLINA 9.º ANO**

Quadro A ✕

| Disciplina | Classificações |    |    |    |    | N.º Alunos   |                   | NEGATIVAS<br>< 3 |       | POSITIVAS<br>=> 3 |        | Média |
|------------|----------------|----|----|----|----|--------------|-------------------|------------------|-------|-------------------|--------|-------|
|            | 1              | 2  | 3  | 4  | 5  | Matriculados | Com Classificação | N.º              | %     | N.º               | %      |       |
| PORT       | 0              | 9  | 61 | 45 | 1  | 116          | 116               | 9                | 7,76  | 107               | 92,24  | 3,33  |
| ING        | 0              | 6  | 49 | 41 | 20 | 116          | 116               | 6                | 5,17  | 110               | 94,83  | 3,65  |
| FRC        | 0              | 5  | 28 | 43 | 12 | 88           | 88                | 5                | 5,68  | 83                | 94,32  | 3,70  |
| ESP        | 0              | 0  | 12 | 12 | 4  | 28           | 28                | 0                | 0,00  | 28                | 100,00 | 3,71  |
| HIST       | 0              | 10 | 52 | 32 | 22 | 116          | 116               | 10               | 8,62  | 106               | 91,38  | 3,57  |
| GEO        | 0              | 6  | 48 | 52 | 10 | 116          | 116               | 6                | 5,17  | 110               | 94,83  | 3,57  |
| CD         | 0              | 0  | 31 | 55 | 30 | 116          | 116               | 0                | 0,00  | 116               | 100,00 | 3,99  |
| MAT        | 0              | 14 | 54 | 31 | 17 | 116          | 116               | 14               | 12,07 | 102               | 87,93  | 3,44  |
| CN         | 0              | 16 | 54 | 36 | 10 | 116          | 116               | 16               | 13,79 | 100               | 86,21  | 3,34  |
| FQ         | 0              | 5  | 58 | 38 | 15 | 116          | 116               | 5                | 4,31  | 111               | 95,69  | 3,54  |
| EV         | 0              | 2  | 49 | 36 | 26 | 113          | 113               | 2                | 1,77  | 111               | 98,23  | 3,76  |
| TIC        | 0              | 0  | 0  | 0  | 0  | 116          | 0                 | 0                | 0,00  | 0                 | 0,00   | 0,00  |
| EDF        | 0              | 0  | 26 | 79 | 11 | 116          | 116               | 0                | 0,00  | 116               | 100,00 | 3,87  |
| OE (MART)  | 0              | 0  | 0  | 0  | 0  | 116          | 0                 | 0                | 0,00  | 0                 | 0,00   | 0,00  |
| OC (CTE)   | 0              | 0  | 30 | 54 | 32 | 116          | 116               | 0                | 0,00  | 116               | 100,00 | 4,02  |
| EMRC       | 0              | 0  | 8  | 46 | 51 | 105          | 105               | 0                | 0,00  | 105               | 100,00 | 4,41  |

**Aproveitamento insuficiente 3º Ciclo**  
**Análise comparativa do 2º momento de avaliação nos últimos 7 anos de escolaridade**

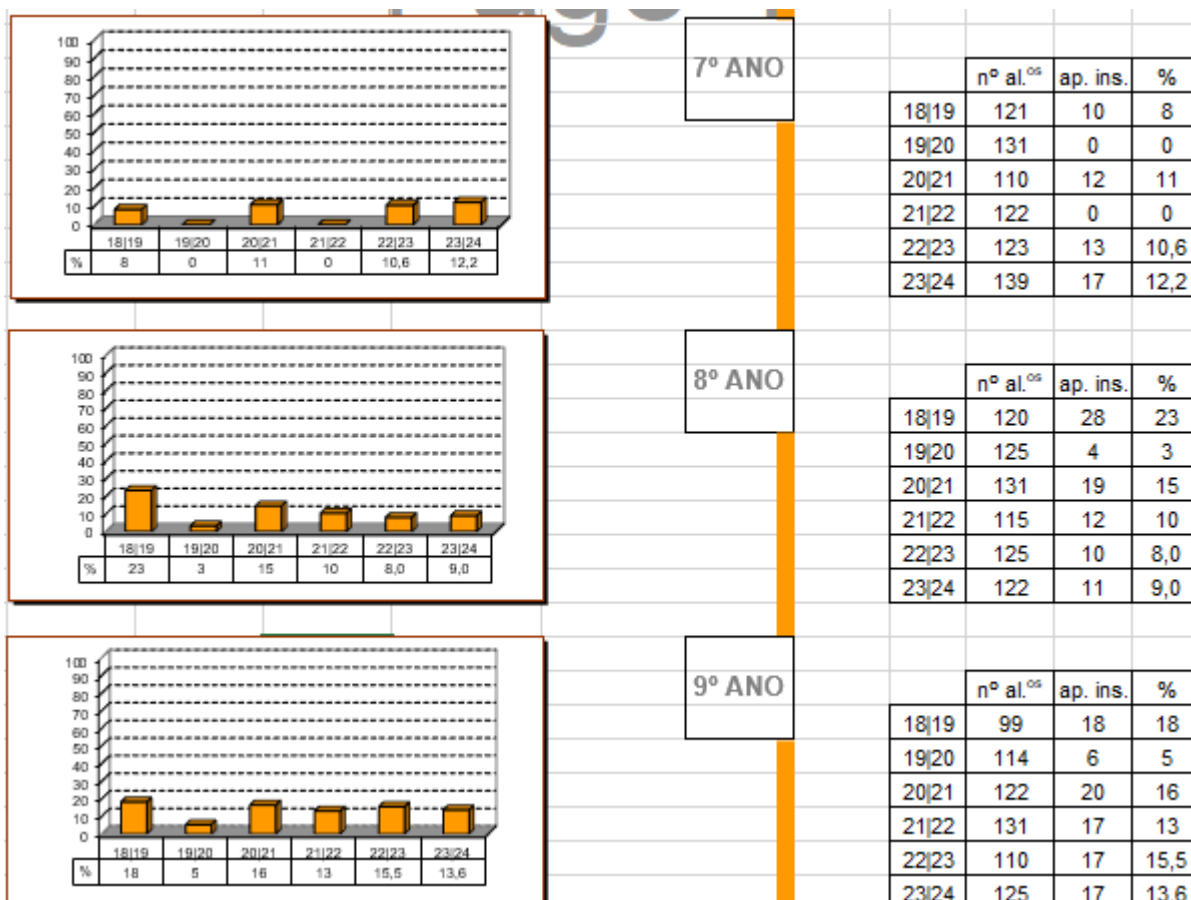

| TOTAL DE ALUNOS – 10.º ANO |         |        |        |         |        |        |        |        |        |
|----------------------------|---------|--------|--------|---------|--------|--------|--------|--------|--------|
| 10.º ANO                   | TURMA A |        |        | TURMA B |        |        | TOTAL  |        |        |
|                            | 1.ºPer  | 2.ºPer | 3.ºPer | 1.ºPer  | 2.ºPer | 3.ºPer | 1.ºPer | 2.ºPer | 3.ºPer |
| TOTAL ALUNOS               | 23      | 23     |        | 26      | 26     |        | 49     | 49     |        |
| ALUNOS RISCO RETENÇÃO      | 1       | 1      |        | 1       | 0      |        | 2      | 1      |        |
| % INSUCESSO                | 4,3     | 4,3    |        | 3,8     | 0      |        | 4,1    | 2,0    |        |

### SUCESSO POR DISCIPLINA 10.º ANO

#### 10.º Línguas e Humanidades



#### 10.º Ciências e Tecnologias

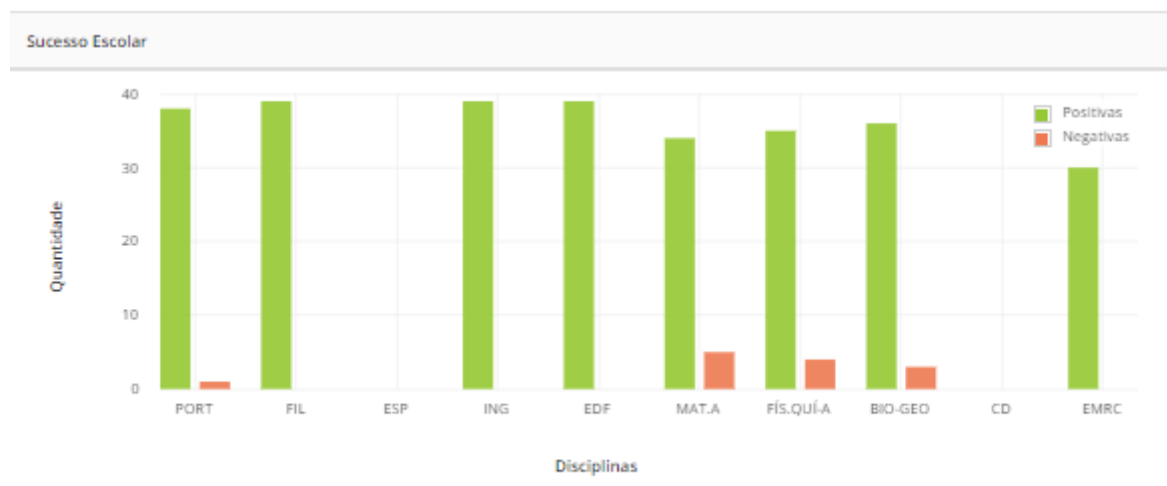

**SUCESSO POR DISCIPLINA 10.º ANO**

| Sucesso Escolar por Disciplina  |            |              |               |
|--|------------|--------------|---------------|
| Disciplina   | Avaliações | Sucesso (%)  | Insucesso (%) |
| Português  | 49         | 97,96        | 2,04          |
| Espanhol*  | 1          | 0            | 0             |
| INGLÊS Continuação   | 49         | 100          | 0             |
| Filosofia  | 49         | 97,96        | 2,04          |
| Cidadania e Desenvolvimento  | 1          | 0            | 0             |
| Educação Física  | 49         | 100          | 0             |
| História A   | 10         | 100          | 0             |
| Matemática A   | 39         | 87,18        | 12,82         |
| Geografia A  | 10         | 90           | 10            |
| Espanhol. LH   | 10         | 100          | 0             |
| Física e Química A   | 39         | 89,74        | 10,26         |
| Biologia e Geologia  | 39         | 92,31        | 7,69          |
| Educação Moral e Religiosa Católica  | 40         | 100          | 0             |
|  | <b>385</b> | <b>81.17</b> | <b>3.45</b>   |



| TOTAL DE ALUNOS – 11.º ANO |         |        |        |         |        |        |        |        |        |
|----------------------------|---------|--------|--------|---------|--------|--------|--------|--------|--------|
| 11.º ANO                   | TURMA A |        |        | TURMA B |        |        | TOTAL  |        |        |
|                            | 1.ºPer  | 2.ºPer | 3.ºPer | 1.ºPer  | 2.ºPer | 3.ºPer | 1.ºPer | 2.ºPer | 3.ºPer |
| TOTAL ALUNOS               | 14      | 14     |        | 21      | 21     |        | 35     | 35     |        |
| ALUNOS RISCO RETENÇÃO      | 0       | 0      |        | 1       | 2      |        | 1      | 2      |        |
| % INSUCESSO                | 0       | 0      |        | 4,8     | 9,5    |        | 2,9    | 5,7    |        |

SUCESSO POR DISCIPLINA 11.º ANO

11.º Línguas e Humanidades



11.º Ciências e Tecnologias



**SUCESSO POR DISCIPLINA 11.º ANO**

| Sucesso Escolar por Disciplina  |            |              |               |
|--|------------|--------------|---------------|
| Disciplina   | Avaliações | Sucesso (%)  | Insucesso (%) |
| Português  | 35         | 91,43        | 8,57          |
| Espanhol*  | 13         | 100          | 0             |
| INGLÊS Continuação   | 21         | 100          | 0             |
| Filosofia  | 34         | 100          | 0             |
| Educação Física  | 35         | 100          | 0             |
| Cidadania e Desenvolvimento  | 1          | 0            | 0             |
| História A   | 11         | 100          | 0             |
| Geografia A  | 11         | 90,91        | 9,09          |
| Matemática A   | 24         | 95,83        | 4,17          |
| Espanhol. LH   | 11         | 100          | 0             |
| Física e Química A   | 23         | 86,96        | 13,04         |
| Biologia e Geologia  | 23         | 78,26        | 21,74         |
| Educação Moral e Religiosa Católica  | 6          | 100          | 0             |
| Francês Continuação  | 1          | 0            | 0             |
|  | <b>249</b> | <b>81,67</b> | <b>4,04</b>   |

| TOTAL DE ALUNOS – 12.º ANO |         |        |        |         |        |        |        |        |        |
|----------------------------|---------|--------|--------|---------|--------|--------|--------|--------|--------|
| 12.º ANO                   | TURMA A |        |        | TURMA B |        |        | TOTAL  |        |        |
|                            | 1.ºPer  | 2.ºPer | 3.ºPer | 1.ºPer  | 2.ºPer | 3.ºPer | 1.ºPer | 2.ºPer | 3.ºPer |
| TOTAL ALUNOS               | 12      | 12     |        | 23      | 23     |        | 35     | 35     |        |
| ALUNOS RISCO RETENÇÃO      | 0       | 0      |        | 6       | 0      |        | 6      | 0      |        |
| % INSUCESSO                | 0       | 0      |        | 4,8     | 0      |        | 2,9    | 0      |        |

### SUCESSO POR DISCIPLINA 12.º ANO

#### 12.º Línguas e Humanidades



#### 12.º Ciências e Tecnologias

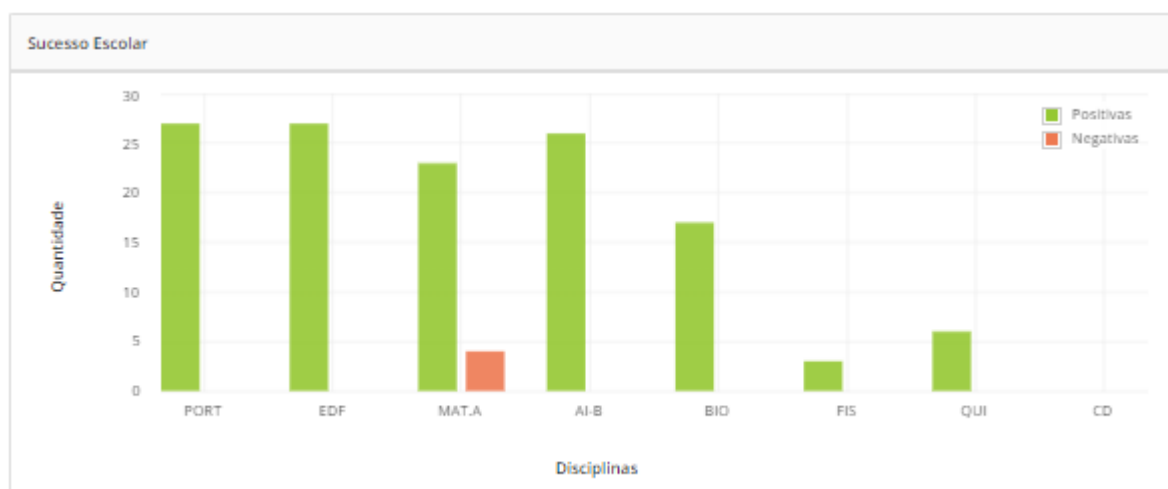

**SUCESSO POR DISCIPLINA 12.º ANO**

| Sucesso Escolar por Disciplina  |            |              |               |
|--|------------|--------------|---------------|
| Disciplina   | Avaliações | Sucesso (%)  | Insucesso (%) |
| Português  | 34         | 100          | 0             |
| Cidadania e Desenvolvimento  | 1          | 0            | 0             |
| Educação Física  | 34         | 100          | 0             |
| História A   | 7          | 100          | 0             |
| Matemática A   | 27         | 85,19        | 14,81         |
| Geografia C  | 7          | 100          | 0             |
| Física   | 3          | 100          | 0             |
| Psicologia B   | 7          | 100          | 0             |
| Aplicações Informáticas B  | 26         | 100          | 0             |
| Biologia   | 17         | 100          | 0             |
| Química  | 6          | 100          | 0             |
|  | <b>169</b> | <b>89.56</b> | <b>1.35</b>   |

**Aproveitamento insuficiente Ensino Secundário**  
**Análise comparativa do 2º momento de avaliação nos últimos 7 anos de escolaridade**

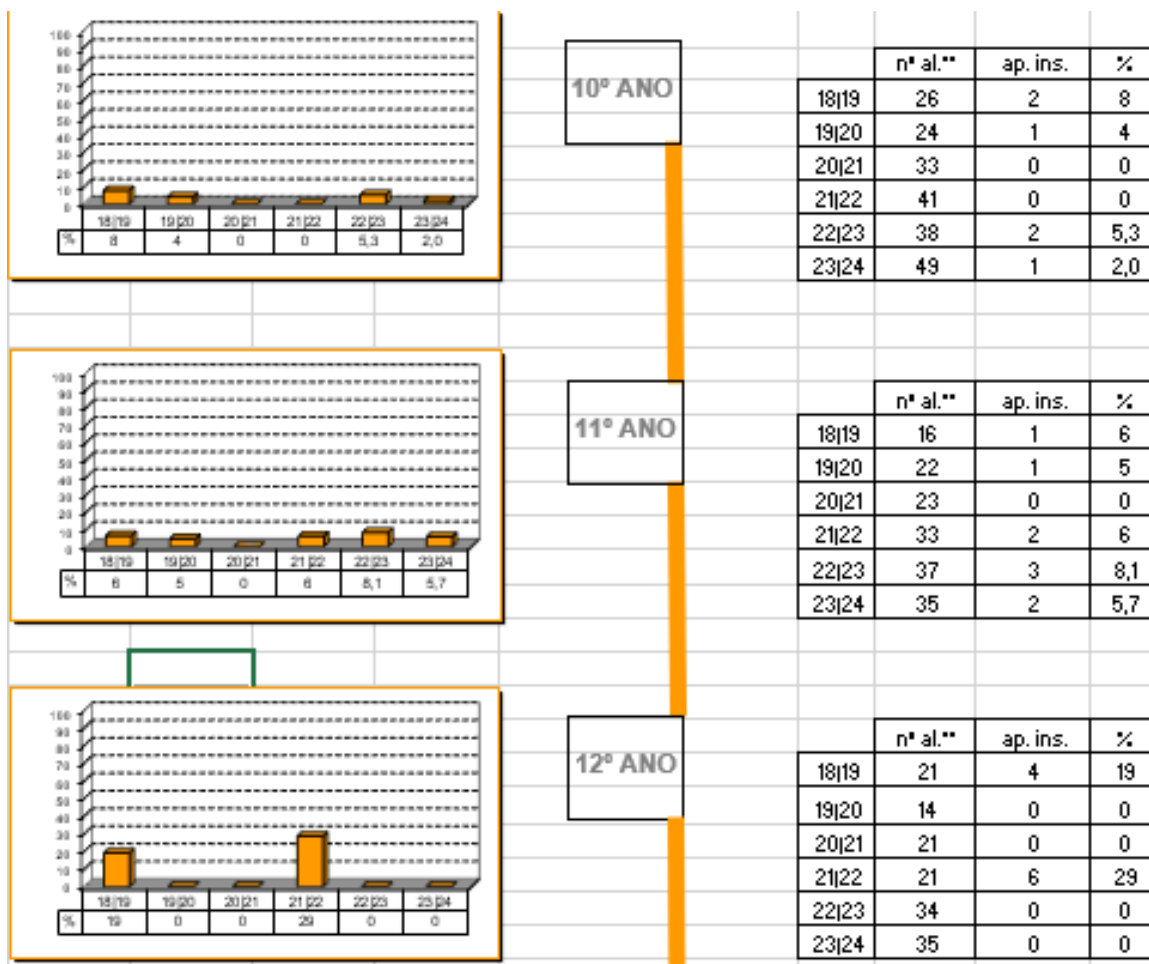

**ENSINO PROFISSIONAL**

A análise que se segue pretende ser uma ferramenta de trabalho, que nos permita refletir sobre os resultados alcançados pelos alunos dos Cursos Profissionais, durante o 2.º período letivo. Os dados foram obtidos nos registos que resultaram das reuniões de avaliação desde o 2.º período do ano letivo.

**10º Ano-Curso Profissional – Técnico de Multimédia**

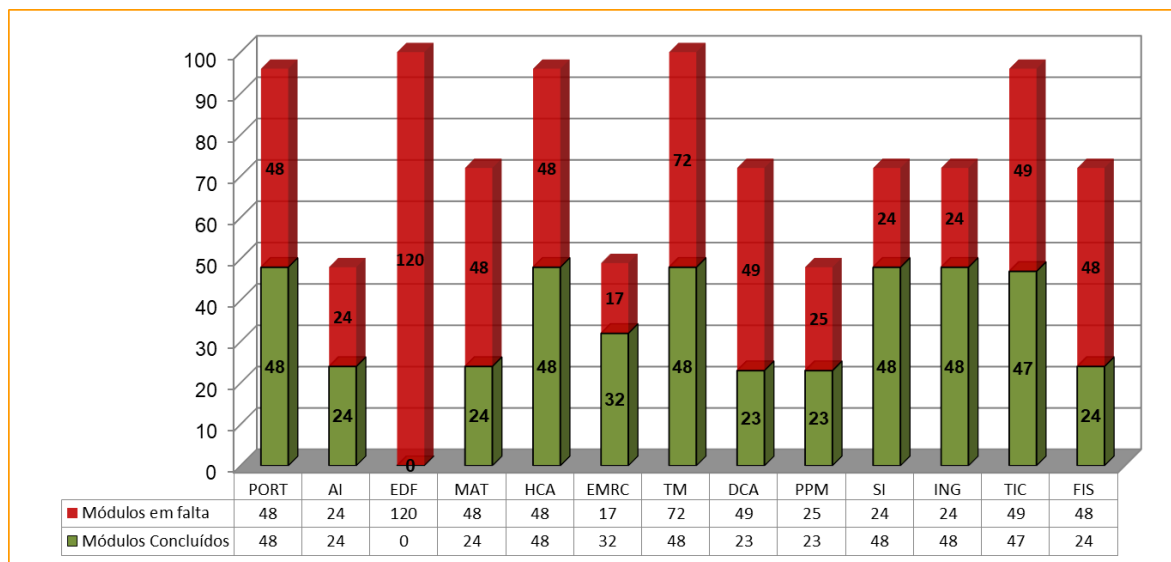

**Total de alunos-24**

**Total de alunos EMRC-15**

|      | Segundo Período    |                  |                            |
|------|--------------------|------------------|----------------------------|
|      | Módulos Concluídos | Módulos em falta | Total- Módulos -Ano Letivo |
| PORT | 48                 | 48               | 96                         |
| AI   | 24                 | 24               | 48                         |
| EDF  | 0                  | 120              | 120                        |
| MAT  | 24                 | 48               | 72                         |
| HCA  | 48                 | 48               | 96                         |
| EMRC | 32                 | 17               | 49                         |
| TM   | 48                 | 72               | 120                        |
| DCA  | 23                 | 49               | 72                         |
| PPM  | 23                 | 25               | 48                         |
| SI   | 48                 | 24               | 72                         |
| ING  | 48                 | 24               | 72                         |
| TIC  | 47                 | 49               | 96                         |
| FIS  | 24                 | 48               | 72                         |

No segundo período foram realizadas oito avaliações (Port, HCA, EMRC, TM, SI, Ing, TIC e FIS). Todos os alunos concluíram os módulos, nas respetivas disciplinas.

Pelo exposto, pode-se considerar que os resultados obtidos incentivam para a continuação e conclusão, com sucesso, do curso de Técnico de Multimédia.

**ALUNOS EM RISCO DE RETENÇÃO**

| <b>ALUNOS RISCO RETENÇÃO – TOTAL AGRUPAMENTO</b> |                         |                |                |                          |                |                |                |                |                |
|--|-------------------------|----------------|----------------|--------------------------|----------------|----------------|----------------|----------------|----------------|
| <b>ANO</b>                                       | <b>NÚMERO DE ALUNOS</b> |                |                | <b>RISCO DE RETENÇÃO</b> |                |                | <b>%</b>       |                |                |
|  | <b>1.º Per</b>          | <b>2.º Per</b> | <b>3.º Per</b> | <b>1.º Per</b>           | <b>2.º Per</b> | <b>3.º Per</b> | <b>1.º Per</b> | <b>2.º Per</b> | <b>3.º Per</b> |
| <b>5.º ANO</b>                                   | 107                     | 107            |                | 6                        | 8              |                | 5,6            | 7,5            |                |
| <b>6.º ANO</b>                                   | 86                      | 85             |                | 5                        | 2              |                | 3,7            | 2,4            |                |
| <b>7.º ANO</b>                                   | 141                     | 139            |                | 21                       | 17             |                | 14,9           | 12,2           |                |
| <b>8.º ANO</b>                                   | 123                     | 122            |                | 21                       | 11             |                | 17,1           | 9,0            |                |
| <b>9.º ANO</b>                                   | 125                     | 125            |                | 25                       | 17             |                | 20             | 13,6           |                |
| <b>10.º ANO</b>                                  | 49                      | 49             |                | 2                        | 1              |                | 4,9            | 2,0            |                |
| <b>11.º ANO</b>                                  | 35                      | 35             |                | 1                        | 2              |                | 2,9            | 5,7            |                |
| <b>12.º ANO</b>                                  | 35                      | 35             |                | 0                        | 0              |                | 0              | 0              |                |
| <b>TOTAL</b>                                     | <b>701</b>              | <b>697</b>     |                | <b>87</b>                | <b>58</b>      |                | <b>12,4</b>    | <b>6,6</b>     |                |

| INSUCESSO – DISCIPLINA – ANO (n.º de Alunos) |         |    |         |    |         |    |         |    |        |    |          |    |          |    |          |    |       |     |
|--|---------|----|---------|----|---------|----|---------|----|--------|----|----------|----|----------|----|----------|----|-------|-----|
| DISCIPLINA                                   | 5.º ANO |    | 6.º ANO |    | 7.º ANO |    | 8.º ANO |    | 9º ANO |    | 10.º ANO |    | 11.º ANO |    | 12.º ANO |    | TOTAL |     |
|  | 1P      | 2P | 1P      | 2P | 1P      | 2P | 1P      | 2P | 1P     | 2P | 1P       | 2P | 1P       | 2P | 1P       | 2P | 1P    | 2P  |
| Português                                    | 10      | 8  | 7       | 5  | 27      | 35 | 23      | 15 | 19     | 13 | 1        | 1  | 4        | 3  | 2        | 0  | 93    | 80  |
| Inglês                                       | 13      | 15 | 3       | 13 | 33      | 25 | 35      | 20 | 22     | 11 | 0        | 0  | 1        | 0  | 0        | 0  | 107   | 85  |
| HGP  | 13      | 8  | 10      | 2  | -       | -  | -       | -  | -      | -  | -        | -  | -        | -  | -        | -  | 23    | 10  |
| Matemática                                   | 9       | 13 | 11      | 8  | 34      | 34 | 37      | 32 | 25     | 17 | -        | -  | -        | -  | -        | -  | 128   | 114 |
| Ciências N                                   | 5       | 2  | 2       | 2  | 26      | 16 | 12      | 11 | 14     | 19 | -        | -  | -        | -  | -        | -  | 59    | 50  |
| Ed. Musical                                  | 0       | 2  | 0       | 0  | -       | -  | -       | -  | -      | -  | -        | -  | -        | -  | -        | -  | 0     | 2   |
| Cidadania D                                  | 1       | 1  | -       | 2  | 2       | 0  | 0       | 1  | 7      | 0  | -        | -  | -        | -  | -        | -  | 10    | 4   |
| Francês                                      | -       | -  | -       | -  | 4       | 6  | 12      | 11 | 10     | 7  | -        | -  | -        | -  | -        | -  | 26    | 24  |
| História                                     | -       | -  | -       | -  | 19      | 12 | 9       | 9  | 18     | 11 | -        | -  | -        | -  | -        | -  | 46    | 32  |
| Geografia                                    | -       | -  | -       | -  | 28      | 20 | 8       | 2  | 16     | 8  | -        | -  | -        | -  | -        | -  | 52    | 30  |
| Fís.-Química                                 | -       | -  | -       | -  | 24      | 11 | 13      | 5  | 17     | 6  | -        | -  | -        | -  | -        | -  | 54    | 22  |
| Ed. Visual                                   | -       | -  | -       | -  | 16      | 11 | 2       | 1  | 11     | 3  | -        | -  | -        | -  | -        | -  | 29    | 15  |
| TIC  | -       | -  | -       | -  | -       | -  | -       | -  | -      | -  | -        | -  | -        | -  | -        | -  | -     | -   |
| Ed. Física                                   | 1       | 2  | 1       | 1  | 3       | 5  | 0       | 1  | 1      | 1  | 0        | 0  | 0        | 0  | 0        | 0  | 6     | 9   |
| Filosofia                                    | -       | -  | -       | -  | -       | -  | -       | -  | -      | -  | 7        | 1  | 2        | 0  | 0        | -  | 9     | 1   |
| Psicologia B                                 | -       | -  | -       | -  | -       | -  | -       | -  | -      | -  | -        | -  | -        | -  | 0        | 0  | 0     | 0   |
| História A                                   | -       | -  | -       | -  | -       | -  | -       | -  | -      | -  | 0        | 0  | 0        | 0  | 0        | 0  | 0     | 0   |
| Geografia A                                  | -       | -  | -       | -  | -       | -  | -       | -  | -      | -  | 2        | 1  | 1        | 1  | -        | -  | 3     | 2   |
| Geografia C                                  | -       | -  | -       | -  | -       | -  | -       | -  | -      | -  | -        | -  | -        | -  | 0        | 0  | 0     | 0   |
| Matemática A                                 | -       | -  | -       | -  | -       | -  | -       | -  | -      | -  | 7        | 5  | 1        | 1  | 4        | 4  | 12    | 10  |
| F. e Química A                               | -       | -  | -       | -  | -       | -  | -       | -  | -      | -  | 4        | 4  | 3        | 3  | 0        | -  | 7     | 7   |
| Química                                      | -       | -  | -       | -  | -       | -  | -       | -  | -      | -  | -        | -  | -        | -  | 0        | 0  | 0     | 0   |
| Física                                       | -       | -  | -       | -  | -       | -  | -       | -  | -      | -  | -        | -  | -        | -  | 0        | 0  | 0     | 0   |
| Espanhol                                     | -       | -  | -       | -  | 0       | 0  | -       | -  | 3      | -  | 0        | 0  | 0        | 0  | -        | -  | 3     | 0   |
| Biologia/Geologia                            | -       | -  | -       | -  | -       | -  | -       | -  | -      | -  | 2        | 3  | 5        | 5  | 0        | 0  | 7     | 8   |
| EMRC   | 1       | 0  | 0       | 0  | 0       | -  | 0       | -  | 0      | -  | 0        | 0  | 0        | 0  | -        | -  | 1     | 0   |
| PLNM   | 0       | 0  | -       | 0  | -       | 2  | -       | -  | -      | -  | -        | -  | -        | -  | 0        | -  | 0     | 2   |
| AI - B                                       | -       | -  | -       | -  | -       | -  | -       | -  | -      | -  | -        | -  | -        | -  | 0        | 0  | 0     | 0   |



## ANÁLISE E IMPACTO DAS MEDIDAS DE PROMOÇÃO DO SUCESSO EDUCATIVO

Os resultados escolares, do final de cada período letivo, devem ser objeto de reflexão a efetuar pelos Departamentos Curriculares e pelo Conselho Pedagógico.

As análises que daí resultarem, devem ser enviadas para a equipa de autoavaliação, de forma a coloca-las no presente documento.

### A) Fatores promotores das aprendizagens e do sucesso educativo

Estabelecimento claro de regras de estar na sala;  
Realização das atividades práticas e extracurriculares;  
Material escolar organizado;  
Boas condições no espaço físico destinado ao estudo (sala de aula e em casa);  
Turmas pequenas;  
Estabilidade familiar e social.  
Objetivos para um percurso de inserção na vida ativa;  
Desempenho escolar;  
Comportamento e assiduidade;  
Atitude face à escola;  
Disponibilidade do aluno para novas tarefas e situações;  
Metodologias de ensino-aprendizagem;  
Práticas de avaliação;  
A intervenção com foco académico em pequeno grupo;  
Equipamentos e recursos organizados e disponíveis.

### B) Fatores de constrangimento às aprendizagens e ao sucesso educativo

A ausência dos fatores promotores das aprendizagens;  
Falta de iniciativa e de sentido crítico;  
Implementação de programas educativos extensos.  
Capacidade cognitiva inferior ao esperado para a idade;  
Défice de atenção e concentração;  
Competências linguísticas;  
Distúrbio no neurodesenvolvimento (por exemplo PHDA);

Dificuldades Específicas da Aprendizagem;

Aumento do número de alunos por turma... (fatores estes, que dificultam aprendizagem).

### - ESTRATÉGIAS DE MELHORIA

#### a) Estratégias de melhoria **por parte** dos encarregados de educação:

Vigiar o cumprimento das tarefas escolares do seu educando;

Verificar se o seu educando cumpre as horas de estudo diário;

Verificar se o seu educando tem testes para assinar e verificar as respectivas classificações;

Verificar regularmente o seu caderno diário e a caderneta escolar;

Informar-se frequentemente junto do Diretor de Turma sobre a assiduidade e o aproveitamento do seu educando;

Incentivar positivamente o seu educando, motivando-o para o estudo e para a realização das tarefas escolares;

Acompanhar constantemente o seu educando em todas as atividades escolares, inclusive consulta regular da Classroom;

Incentivar ao cumprimento dos deveres do seu educando, no contexto sala de aula e extra aula;

Procurar conhecer o regulamento interno da escola;

Procurar participar em todas as reuniões para as quais foi convocado;

Sensibilizar para o saber estar nos espaços escolares;

Regularizar o contacto com o/a Diretor (a) de Turma.

#### b) Estratégias de melhoria **por parte** dos alunos:

Os alunos devem realizar um trabalho autónomo com maior regularidade e persistência;

Apresentar evidências do trabalho autónomo realizado e ser capaz de apontar/identificar os aspetos a melhorar;

Apelar ao cumprimento das tarefas solicitadas, inclusive as que entram na avaliação sumativa, dentro do prazo estabelecido;

Fomentar a leitura, análise e interpretação de figuras, esquemas, gráficos e de texto científicos diversos (do manual ou outros);

- Solicitar frequentemente a colocação de dúvidas;
- Estimular a participação oportuna;
- Promover a realização de atividades práticas diversificadas;
- Fazer resumos das matérias lecionadas;
- Incentivar e valorizar o uso de vocabulário específico das disciplinas nas aulas e em todas as tarefas;
- Reforçar o cumprimento das normas de conduta do Regulamento Interno;
- Estar atento e não perturbar as aulas respeitando as chamadas de atenção do professor;
- Participar de uma forma ativa e assertiva em contexto de sala de aula.

**c) Estratégias de melhoria por parte dos professores:**

- Continuar a diversificar as tarefas propostas na sala de aula bem com os instrumentos de recolha de informação;
- Investir na formação contínua a nível científico e pedagógico;
- Reforçar a realização de atividades de caráter formativo;
- Promover a articulação horizontal, entre diferentes professores de diferentes áreas disciplinares e vertical, entre níveis/anos de escolaridade;
- Diversificar práticas pedagógicas e estratégias extracurriculares, com recurso a metodologias ativas com caráter lúdico pedagógicas e interativas, colmatando dificuldades na expressão/ compreensão orais, raciocínio, resolução de problemas e trabalho experimental;
- Promover de momentos de trabalho colaborativo, dentro e fora da sala de aula, conduzindo a processos de reflexão periódica e sistemática;
- Intensificar o desenvolvimento de práticas pedagógicas que motivem o aluno para a sua aprendizagem no contexto sala de aula, nomeadamente o trabalho prático, incluindo o laboratorial e o experimental.

**d) Diretor/Direção**

- Acautelar a melhoria das condições digitais e espaços físicos das instalações ao nível dos equipamentos diversos;
- Turmas com número de alunos mais reduzido;
- Procurar que os professores não possuam mais de dois níveis letivos;

Respeitar as diretivas do artigo 79º do ECD (devido ao desgaste rápido provocado pela profissão, redução associada à idade e ao tempo de serviço), evitando a atribuição de alunos nestes tempos;

Investir na Autoavaliação do Agrupamento, através de inquéritos estruturados e completos para auscultar a comunidade escolar.

## CONSIDERAÇÕES FINAIS

A monitorização da avaliação ficará a cargo da Equipa da Avaliação Interna do Agrupamento de Escolas Vale D'Este, que será responsável pela partilha dos dados obtidos com o Conselho Pedagógico, que assumirá as reformulações necessárias para otimizar as boas práticas no âmbito da Avaliação Pedagógica.

O Referencial da Avaliação do Agrupamento de Escolas Vale D'Este deverá ser implementado em articulação com o Projeto MAIA, o Plano de Ação para o Desenvolvimento Digital da Escola (PADDE) e outros projetos que possam vir a ser implementados, de forma a garantir uma aprendizagem global, do indivíduo da sociedade e para a comunidade.

A Equipa de Autoavaliação do AEVE